

BMW Motorrad

Einbauanleitung

Zylinderkopfhaubenschutz



Lesen Sie diese Anleitung unbedingt vor Beginn der Einbauarbeiten sorgfältig und vollständig.

Wir freuen uns, dass Sie sich für Sonderzubehör von BMW Motorrad entschieden haben, mit dem Sie Ihr Fahrzeug Ihren ganz persönlichen Bedürfnissen anpassen können.

Damit Sie Freude an Ihrem neuen Zubehör haben, ist Sicherheit oberstes Gebot. Zur Durchführung einiger Arbeiten sind ggf. spezielle Werkzeuge und ein fundiertes Fachwissen notwendig. Im Zweifel wenden Sie sich an eine Fachwerkstatt, am besten an Ihren BMW Motorrad Partner.

Da wir Ihnen eine Vielzahl typgeprüfetes Zubehör und Sonderausstattungen anbieten, können wir in dieser Einbauanleitung leider nicht auf alle Ausstattungsvarianten eingehen. Deshalb beschränken wir uns auf die Basisvariante des jeweiligen Modells. Das Ab- und Anbauen von weiterem, eventuell eingebautem Zubehör ist in der jeweiligen Einbauanleitung beschrieben. Sollten die erforderlichen Anleitungen nicht mehr in Ihrem Besitz sein, wenden Sie sich bitte an Ihren BMW Motorrad Partner.

Bei allen Fragen rund um Ihr Motorrad und sämtliches Zubehör steht Ihnen Ihr BMW Motorrad Partner jederzeit gern mit Rat und Tat zur Seite.

Viel Freude mit Ihrer BMW sowie eine gute und sichere Fahrt wünscht Ihnen BMW Motorrad.

Folgende Symbole werden in dieser Anleitung für Hinweise verwendet:



Gefährdung mit niedrigem Risikograd. Nicht-Vermeidung kann zu einer geringfügigen oder mäßigen Verletzung führen.



Gefährdung mit mittlerem Risikograd. Nicht-Vermeidung kann zum Tod oder einer schweren Verletzung führen.



Gefährdung mit hohem Risikograd. Nicht-Vermeidung führt zum Tod oder einer schweren Verletzung.



Besondere Hinweise und Vorsichtsmaßnahmen. Nicht-Beachtung kann zu einer Beschädigung des Fahrzeugs oder Zubehörs und somit zum Gewährleistungsausschluss führen.



Besondere Hinweise zur besseren Handhabung bei Bedien-, Kontroll- und Einstellvorgängen sowie Pflegearbeiten.



Schrauben und Muttern werden nach DIN/ISO festgezogen. Abweichende Anziehdrehmomente werden angegeben. Nichtbeachtung kann zu Beschädigungen des Fahrzeugs oder Zubehörs bzw. zur Gefährdung des Fahrers führen.

- ▶ Beginn der Haupttätigkeit
- ▷ Beginn der Nebentätigkeit
- Tätigkeitsanweisung

- ◀ Ende der Haupttätigkeit
- < Ende der Nebentätigkeit
- ◇ Ende der Gültigkeitsauszeichnung BST (Baustand), SA (Sonderausstattung) oder SZ (Sonderzubehör)

Zylinderkopfhaubenschutz

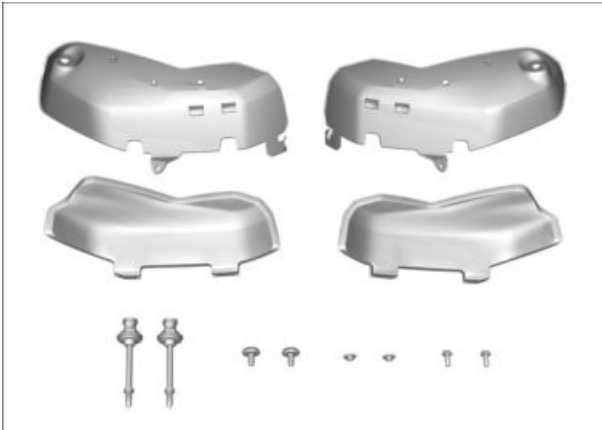

Lieferumfang

- Zylinderkopfhaubenschutz links
- Zylinderkopfhaubenschutz rechts
- Puffer links
- Puffer rechts
- Stehbolzen mit Gewinde M6 2 Stück
- Trapezkopfschraube 2 Stück
- Bundbuchse 2 Stück
- Zylinderkopfschraube M5 x 12 2 Stück

Allgemeine Hinweise

HINWEIS

Nach Montage des Nachrüstsets durch eine Werkstatt, ist diese Einbauanleitung dem Kunden auszuhändigen.
Nachrüstset nur mit dieser Einbauanleitung an Dritte weitergeben.

77 12 014 Zylinderkopfhaubenschutz einbauen

1

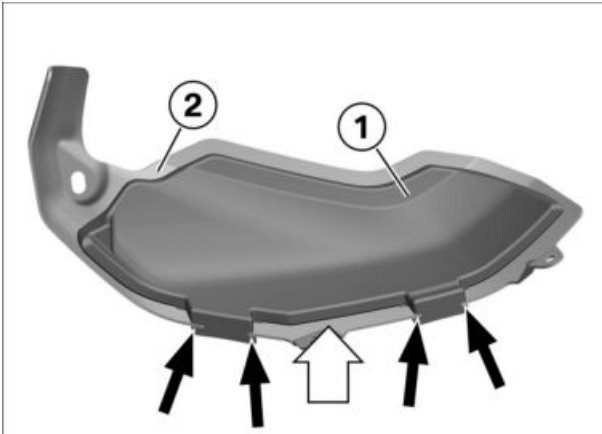

► Puffer links einbauen

- Puffer (1) in Aussparungen (Pfeile) an Zylinderkopfhaubenschutz (2) einsetzen.

2

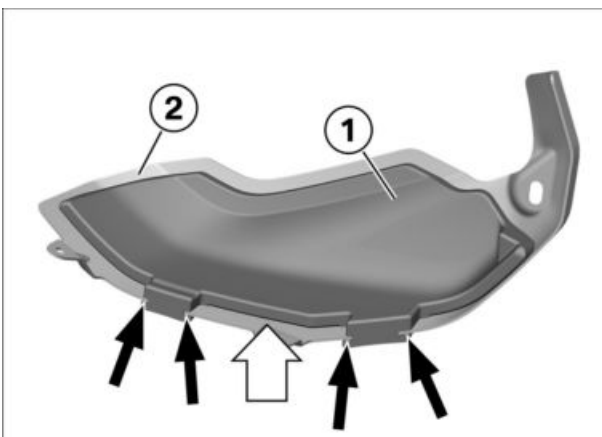

► Puffer rechts einbauen

- Puffer (1) in Aussparungen (Pfeile) an Zylinderkopfhaubenschutz (2) einsetzen.

3

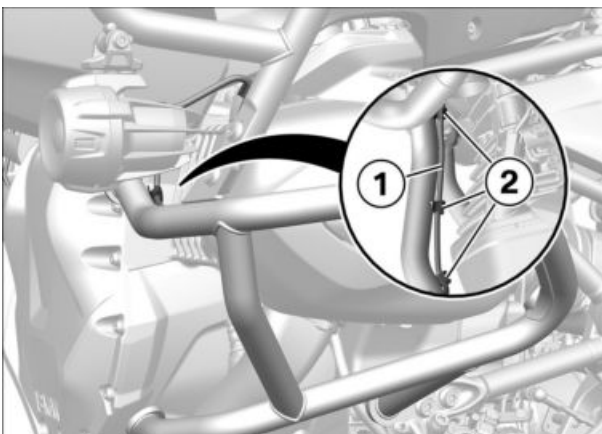

► Motorschutzbügel links ausbauen

- mit Zusatzscheinwerfer^{SA} (0562)
- Leitung (1) aus Halter (2) lösen.◇

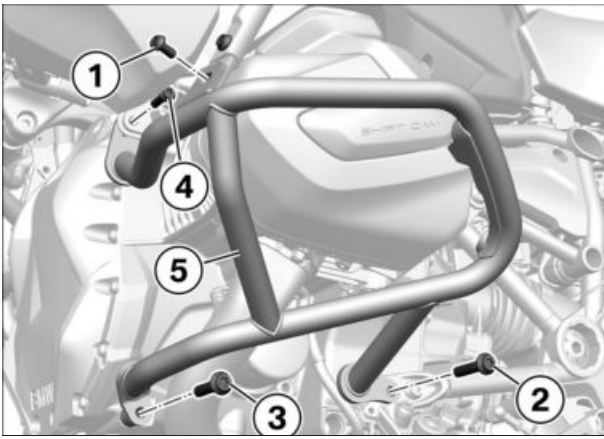

- Schraube **(1)** ausbauen.
- Schrauben **(2)**, **(3)** und **(4)** ausbauen.
- Motorschutzbügel **(5)** ausbauen.



4

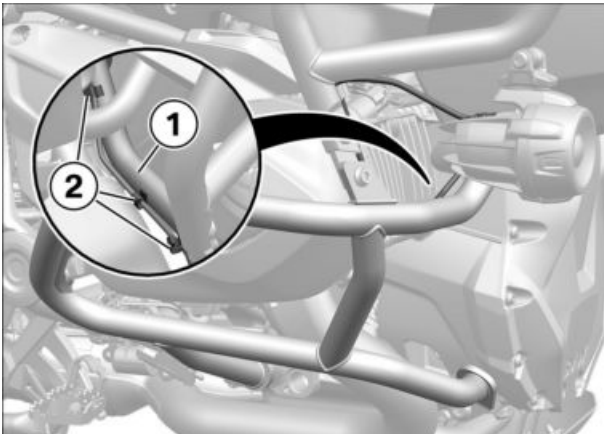

► Motorschutzbügel rechts ausbauen

- mit Zusatzscheinwerfer^{SA} (0562)
- Leitung **(1)** aus Halter **(2)** lösen.◊

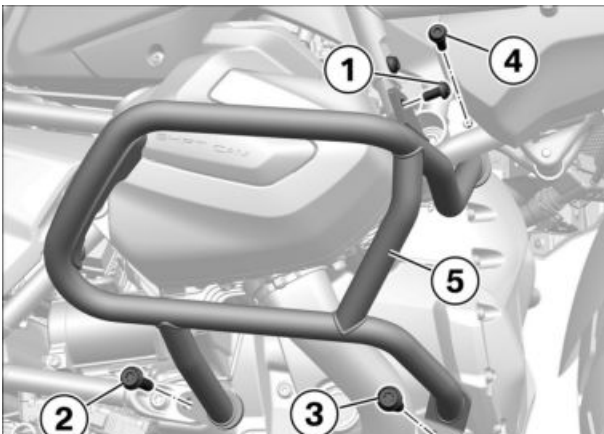

- Schraube **(1)** ausbauen.
- Schrauben **(2)**, **(3)** und **(4)** ausbauen.
- Motorschutzbügel **(5)** ausbauen.



5



► Schraube von linker Zylinderkopfhaube ausbauen

- Schraube (1) von Zylinderkopfhaube (2) ausbauen.

6

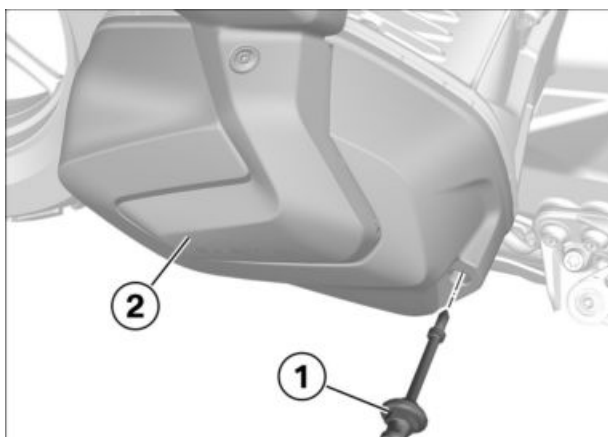

► Stehbolzen links an Zylinderkopfhaube einbauen

- Dichtfläche an Stehbolzen schmieren.

🔧 Einbauhilfe	
Silikon-Spray	83 19 2 208 609

- Stehbolzen (1) an Zylinderkopfhaube (2) einbauen.

🔧 Anziehdrehmomente		
Zylinderkopfhaube an Zylinderkopf		
M6	10 Nm	

7

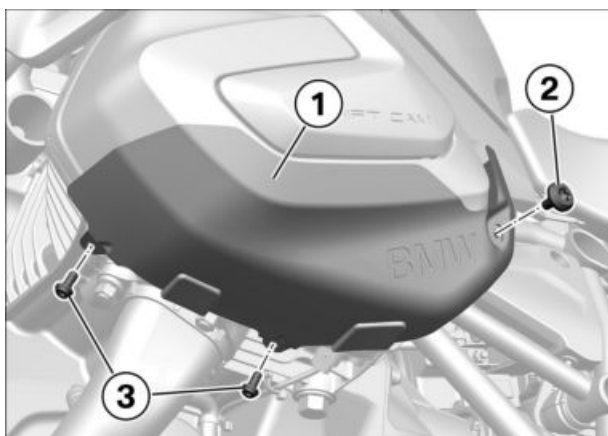

► Zylinderkopfhaubenschutz links einbauen

- Zylinderkopfhaubenschutz (1) ansetzen und Schraube (2) handfest einbauen.
- Schrauben (3) handfest einbauen.
- Schraube (2) festziehen.

🔧 Anziehdrehmomente		
Zylinderkopfhaubenschutz an Zylinderkopfhaube		
M6	10 Nm	

- Schrauben (3) festziehen.

 Anziehdrehmomente		
Zylinderkopphaubenschutz an Kurbelgehäuse		
M5 x 12	5 Nm	– mit Aluminium-Zylinderkopphaubenschutz ^{SZ}

8



► Schraube von rechter Zylinderkopphaube ausbauen

- Schraube (1) von Zylinderkopphaube (2) ausbauen.

9

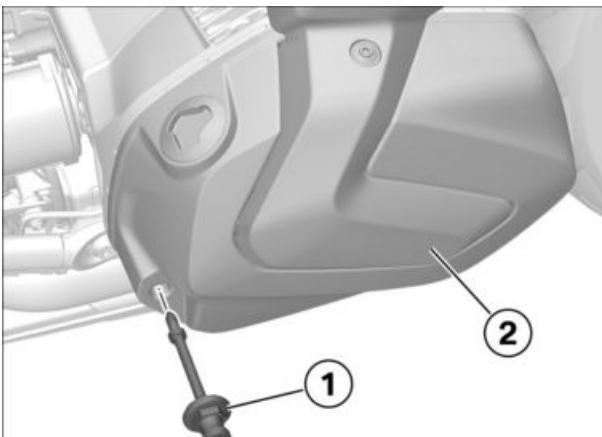

► Stehbolzen rechts an Zylinderkopphaube einbauen

- Dichtfläche an Stehbolzen schmieren.

 Einbauhilfe	
Silikon-Spray	83 19 2 208 609

- Stehbolzen (1) an Zylinderkopphaube (2) einbauen.

 Anziehdrehmomente		
Zylinderkopphaube an Zylinderkopf		
M6	10 Nm	

10

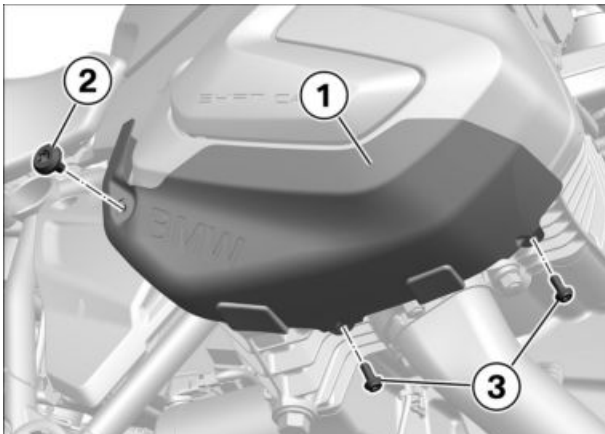

► Zylinderkopphaubenschutz rechts einbauen

- Zylinderkopphaubenschutz (1) ansetzen und Schraube (2) handfest einbauen.
- Schrauben (3) handfest einbauen.
- Schraube (2) festziehen.

Anziehdrehmomente		
Zylinderkopphaubenschutz an Zylinderkopphaube		
M6	10 Nm	

- Schrauben (3) festziehen.

Anziehdrehmomente		
Zylinderkopphaubenschutz an Kurbelgehäuse		
M5 x 12	5 Nm	– mit Aluminium-Zylinderkopphaubenschutz ^{SZ}

11

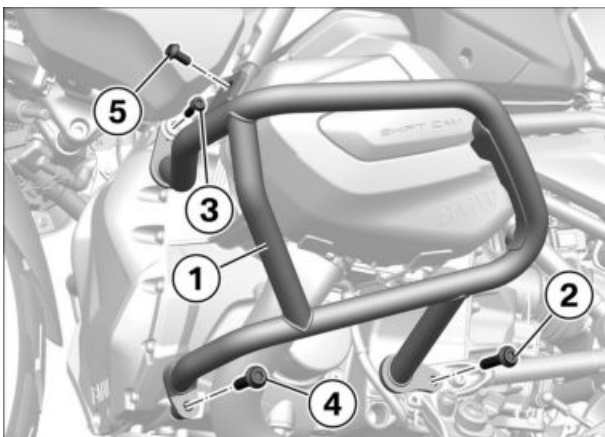

► Motorschutzbügel links einbauen

- Motorschutzbügel (1) ansetzen.
- Schrauben (2), (3) und (4) ansetzen und **in angegebener Reihenfolge** festziehen.

Anziehdrehmomente		
Motorschutzbügel an Rahmen/Motor		
M10 x 45	Anziehreihenfolge: 1. hinten unten mit Rahmen an Motor	
		55 Nm
M8 x 30	Anziehreihenfolge: 2. vorn oben an Rahmen	
		19 Nm
M8 x 35 - 10.9	Anziehreihenfolge: 3. vorn unten an Motor	
		19 Nm

- Schraube (5) einbauen.

 Anziehdrehmomente		
Tankschutzbügel an Motorschutzbügel		
M8 x 16 Schraubensicherungsmittel (Loctite 243, mittel-fest)	19 Nm	

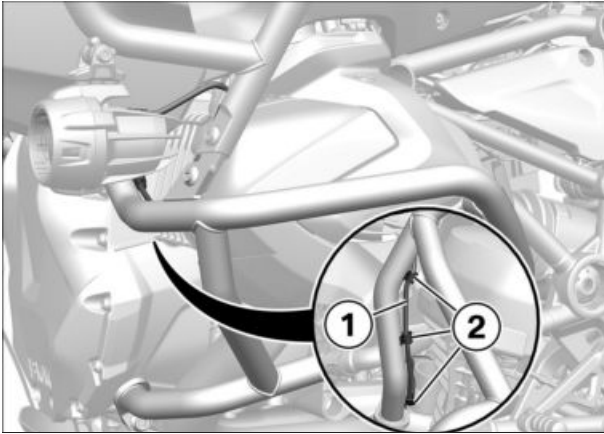

- mit Zusatzscheinwerfer^{SA} (0562)
- Leitung (1) in Halter (2) befestigen.◊

12

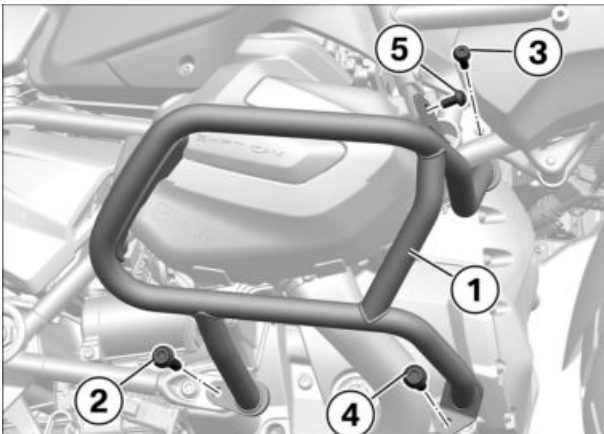

► Motorschutzbügel rechts einbauen

- Motorschutzbügel (1) ansetzen.
- Schrauben (2), (3) und (4) ansetzen und **in angegebener Reihenfolge** festziehen.

 Anziehdrehmomente		
Motorschutzbügel an Rahmen/Motor		
M10 x 45	Anziehreihenfolge: 1. hinten unten mit Rahmen an Motor	
	55 Nm	
M8 x 30	Anziehreihenfolge: 2. vorn oben an Rahmen	
	19 Nm	
M8 x 35 - 10.9	Anziehreihenfolge: 3. vorn unten an Motor	
	19 Nm	

- Schraube (5) einbauen.

 Anziehdrehmomente		
Tankschutzbügel an Motorschutzbügel		
M8 x 16 Schraubensicherungsmittel (Loctite 243, mittel-fest)	19 Nm	

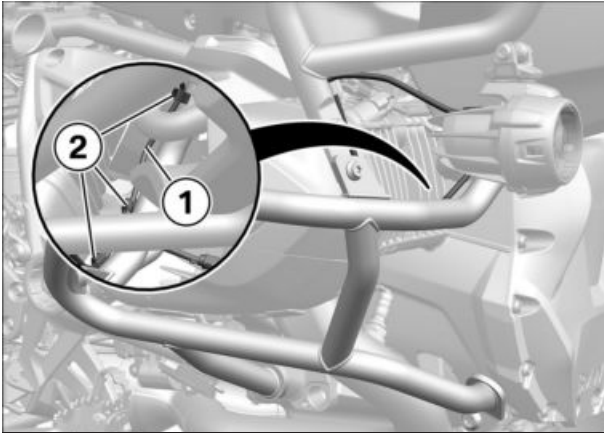

- mit Zusatzscheinwerfer^{SA} (0562)
- Leitung **(1)** in Halter **(2)** befestigen.◊

13

► Endkontrolle der durchgeführten Arbeiten

- Folgendes sicherstellen:
 - Das Ziel der durchgeführten Arbeit wurde erreicht.
 - Alle Betriebsstoffe sind eingefüllt und die Flüssigkeiten haben den korrekten Füllstand.
 - Alle gelösten Schraubverbindungen wurden wieder korrekt angezogen.
 - Das Kraftstoffsystem ist dicht.
 - Die Beleuchtungs- und Signalanlage funktioniert und das Fahrzeug ist verkehrssicher.
 - Die Bremsbeläge der Vorder- und Hinterradbremse liegen an den Bremsscheiben an.

▷ Funktionstest Motorstart-Unterdrückung

Prüfen

- Not-Aus-Schalter in Mittelstellung schalten.
- Getriebe in Leerlauf schalten.
- Zündung einschalten.
 - » Neutralkontrollleuchte "N" leuchtet.
- Gang einlegen.
 - » Neutralkontrollleuchte "N" geht aus.
- Starterdruckschalter betätigen.
 - » Starter läuft **nicht**.
- Seitenstütze ausklappen.
- Kupplung ziehen.
- Starterdruckschalter betätigen.

- » Starter läuft **nicht**.
- Seitenstütze einklappen.
- Starterdruckschalter bei gezogener Kupplung betätigen.
- » Starter läuft.

Resultat

Nicht alle Prüfschritte wurden erfüllt.

Maßnahme

- Die entsprechenden Bauteile mit BMW Motorrad Diagnosesystem prüfen.

