

61 31 063 Kombischalter am Lenker links komplett ersetzen

+ 61 31 904

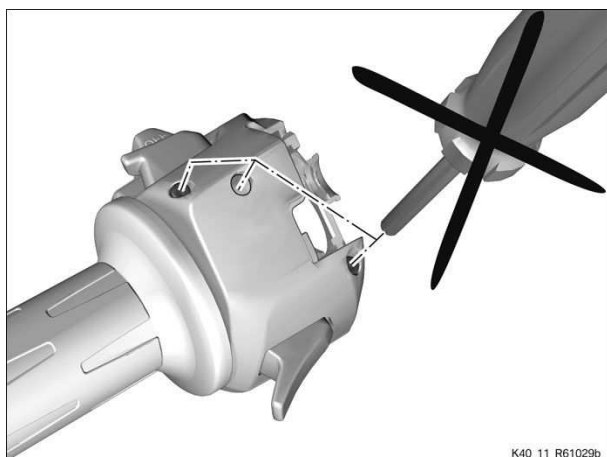

ACHTUNG

Öffnen der Schaltereinheit.

Beschädigung der mit Schutzlack versiegelten Leiterbahnen.

- Ober- und Unterteil der Schaltereinheit nicht öffnen.

Vorarbeiten

=> Spezialwerkzeug Mittelständer an- und abbauen (bei Motorrädern ohne Kippständer) (Beschreibung in Position: 46 52 511, gegen gesonderte Berechnung)

Handschutz links ausbauen

Kerntätigkeit

(-) Griffereinheit links ausbauen

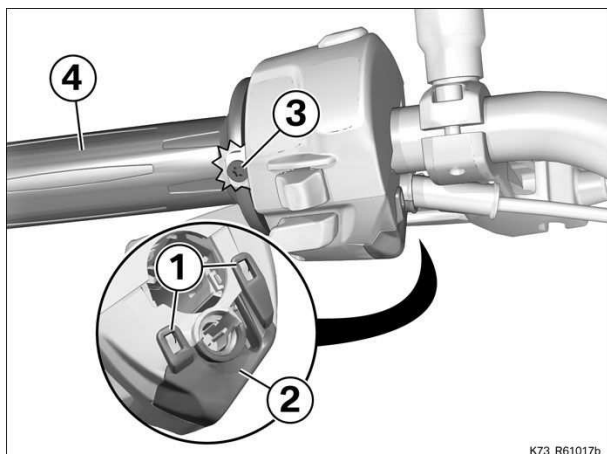

- Sicherungsbügel (1) lösen und Abdeckung (2) abnehmen.
- Schraube (3) ausbauen.
- Griffereinheit (4) nach vorn drehen.

- Stecker (1) für Kombischalter trennen.
- Stecker (2) mit Blindkappe lösen.
- Griffereinheit (3) mit Kombischalter von Lenker abnehmen.

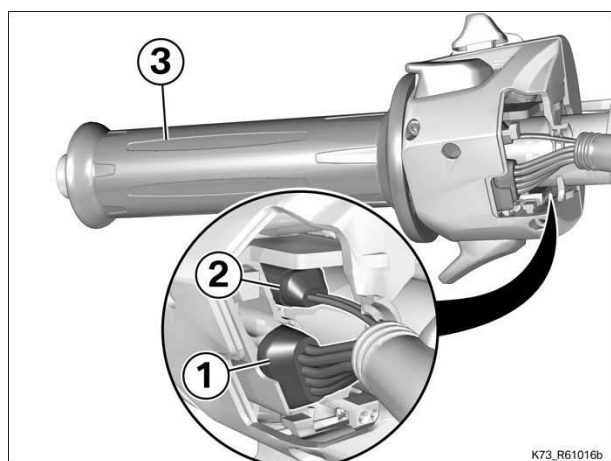

(-) Kombischalter links ausbauen

- Haltenase (1) hochdrücken.
- Kombischalter (2) von Griff abnehmen.

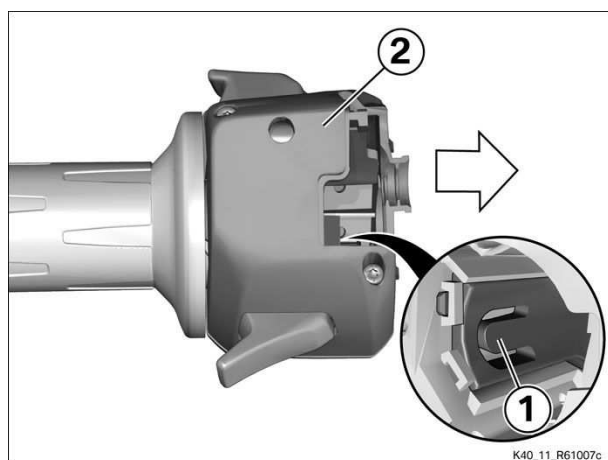

(-) Kombischalter links einbauen

- Kombischalter (1) auf Griff aufschieben.
- » Haltenase (2) rastet ein.

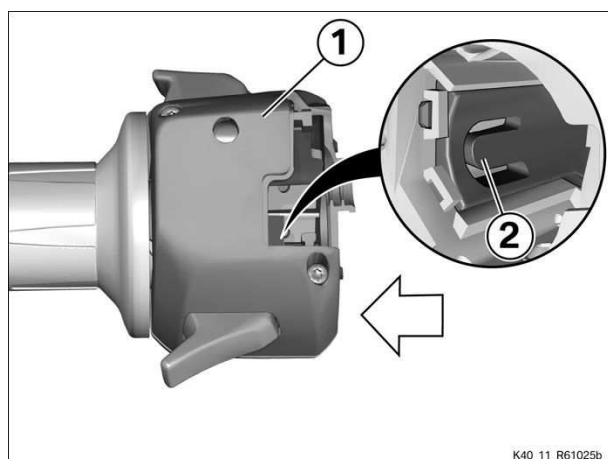

(-) Griffenheit links einbauen

- Griffenheit (3) auf Lenker aufschieben.
- Stecker mit Blindkappe (2) befestigen.
- Stecker (1) für Kombischalter verbinden.
- Darauf achten, dass die Kabel nicht verdreht eingebaut werden und die Stecker korrekt aufgeschoben sind.

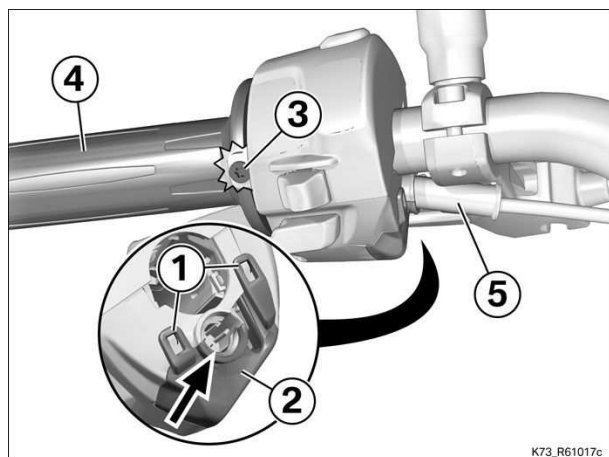
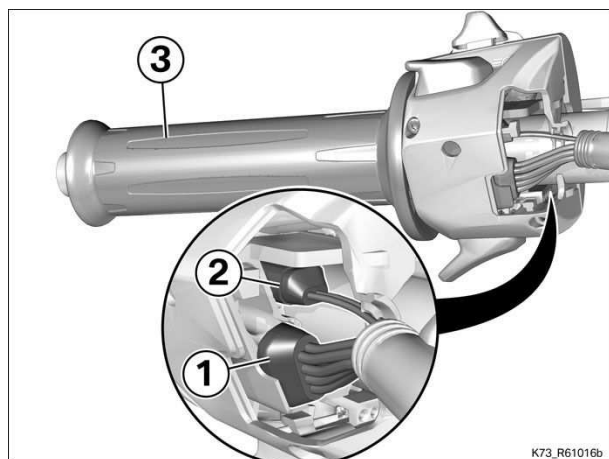

- Griffereinheit (4) zurück drehen.
- Schraube (3) einbauen.

Anziehdrehmomente		
Lenkergriff an Lenker		
M3,5 x 30	1 Nm	

- Abdeckung (2) einbauen, dabei auf korrekte Lage der Gummitülle (5) achten.
- » Gummitülle (5) ist in der Öffnung (Pfeil) fixiert und Sicherungsbügel (1) rastet ein.

Nacharbeiten

Handschutz links einbauen

Endkontrolle der durchgeführten Arbeiten