

Vorarbeiten

Soziussitz ausbauen

Schrauben für Heckträger ausbauen

Kerntätigkeit

(-) Deckel vorbereiten

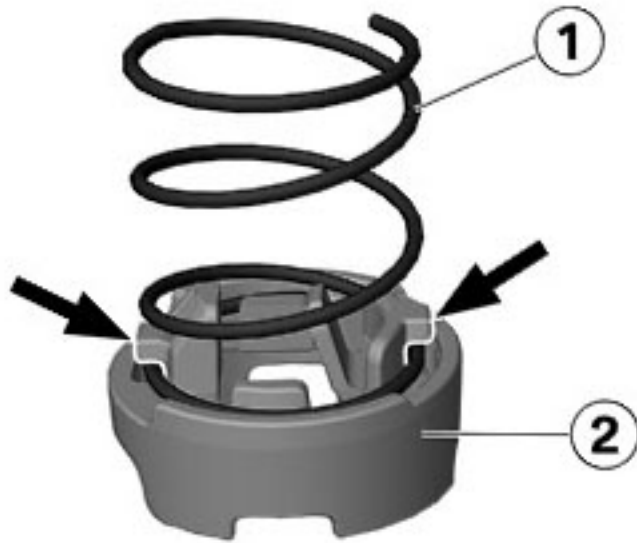

K50_R77187b

- Druckfeder (1) leicht überspannen, so dass die Feder (1) unter den Laschen (Pfeile) des Adapters (2) sitzt.

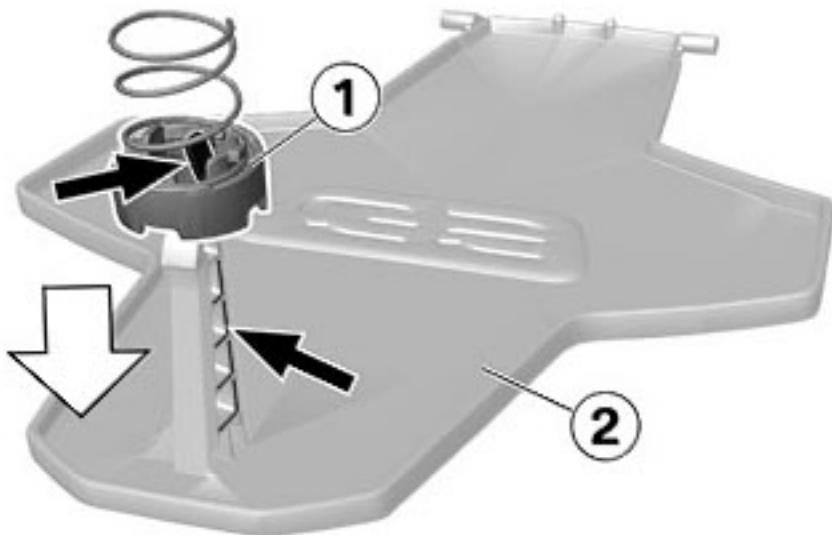

K50_R77188b

- Federadapter (1) mit Druckfeder in Deckel (2) einbauen. Dabei darauf achten, dass die Lasche (Pfeil) zur offenen Seite (Pfeil) ausgerichtet ist.

(-) Trägerplatte und Blende vorbereiten

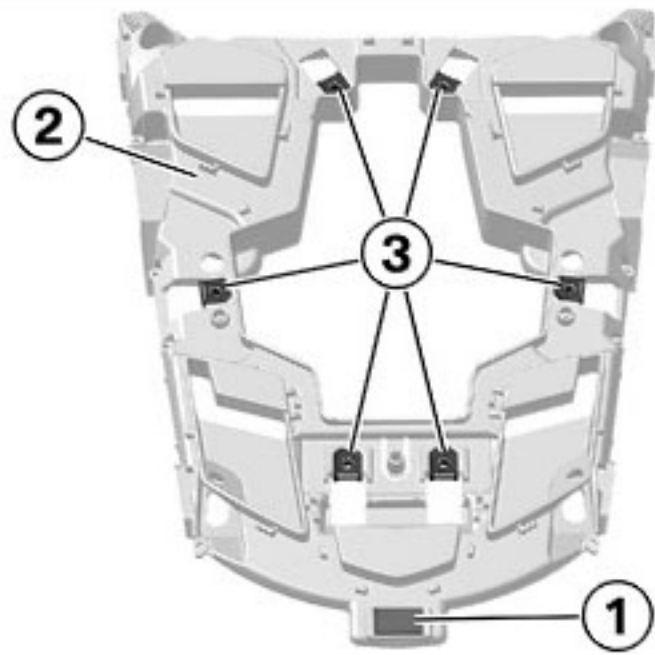

K50_R77064b

- Schutzfolie von Distanzklebestreifen (1) abziehen.
- Distanzklebestreifen (1) auf Trägerplatte (2) mittig positionieren und kurz andrücken.



Hinweis

Klebestellen müssen trocken, staub- und fettfrei sein.

- Steckmuttern (3) in Trägerplatte (2) einbauen.

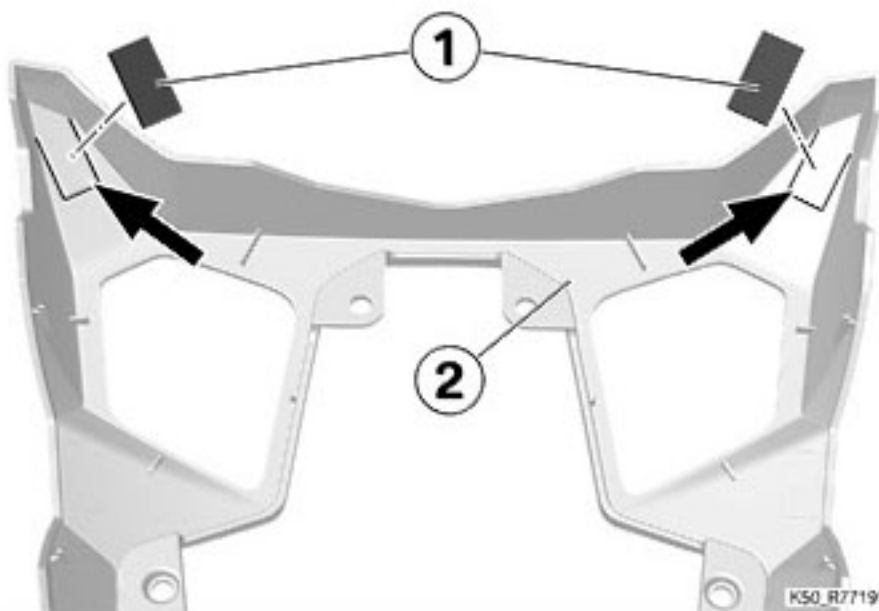

K50_R77191b

- Schutzfolie von Distanzklebestreifen (1) abziehen.
- Distanzklebestreifen (1) an Markierungen (Pfeile) an Innenseite der Blende (2) positionieren und kurz andrücken.



Hinweis

Klebestellen müssen trocken, staub- und fettfrei sein.

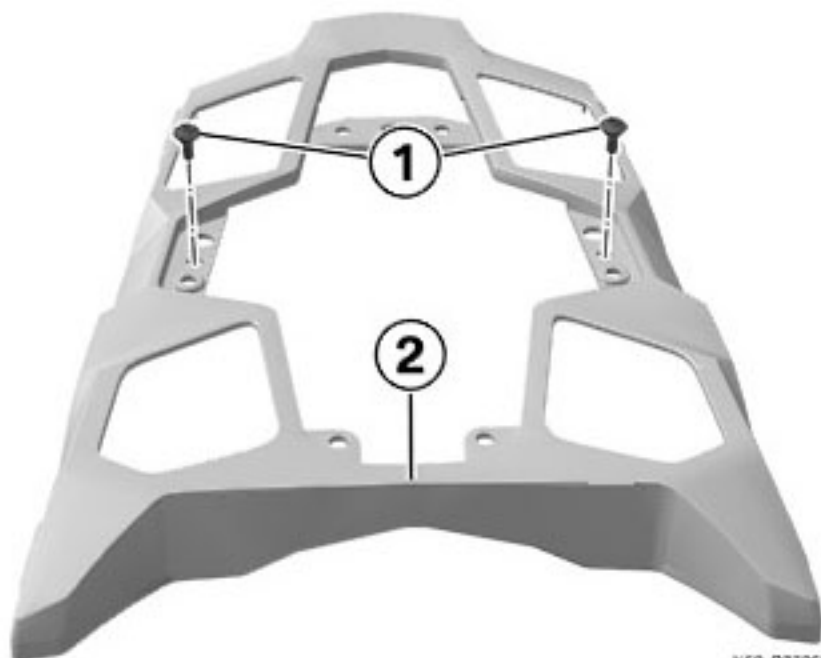

K50_R77065b

- Dämpfungselemente (1) in Blende (2) einbauen.

(-) Gepäckplatte einbauen

- Distanzbuchsen (1) und Bundbuchsen (2) auf Buchsen (3) für Heckträger positionieren.

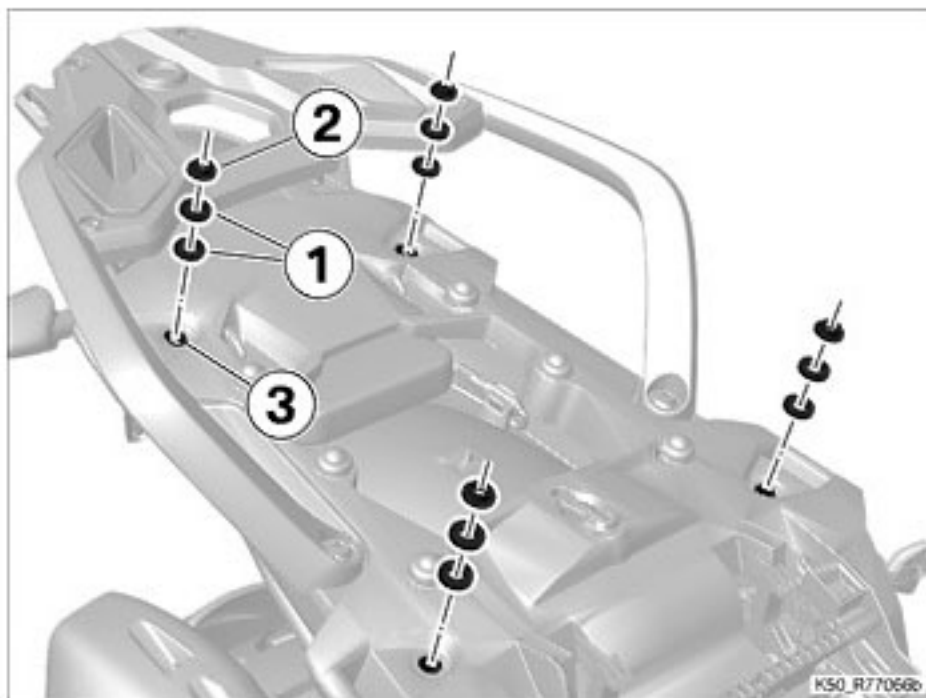

- Kurze Schrauben (1) hinten mit Unterlegscheiben (3) und lange Schrauben (2) vorn mit Unterlegscheiben (3) in Trägerplatte (4) einsetzen.
- Trägerplatte (4) einbauen. Dabei auf richtigen Sitz der Bundbuchsen (5) achten.
- Kurze Schrauben (1) und lange Schrauben (2) über Kreuz festziehen.

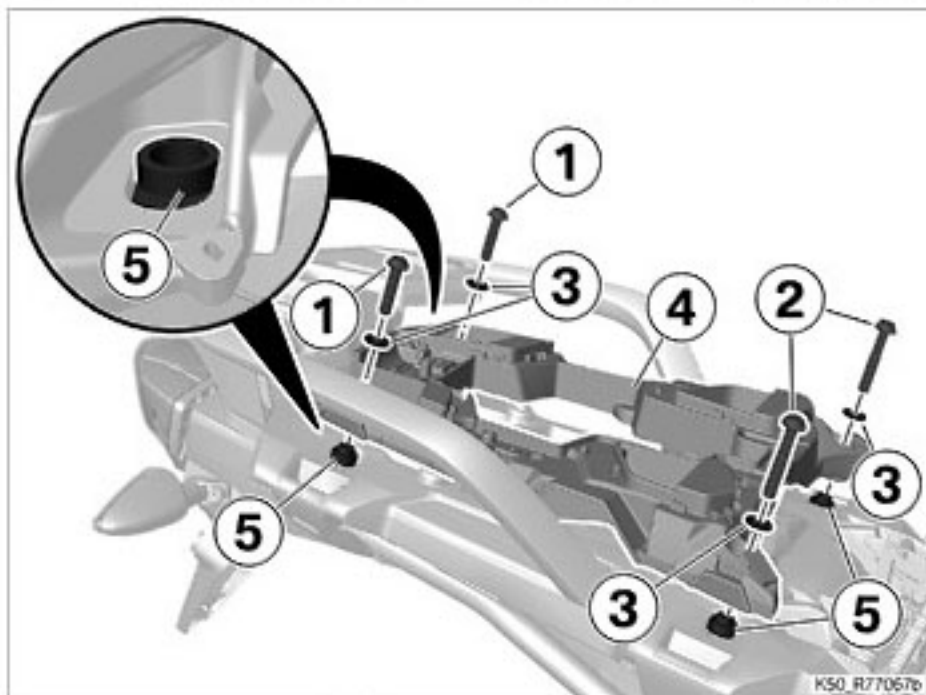

Anzleh Drehmomente		
Trägerplatte an Heckrahmen		
M8 x 35	19 Nm	
M8 x 50	19 Nm	

► Deckel In Blende einsetzen

- Deckel (1) in Blende(2) einsetzen und Führungszapfen (Pfeil) an Aussparung (Pfeil) in Blende (2) zum Einbau anliegen lassen.

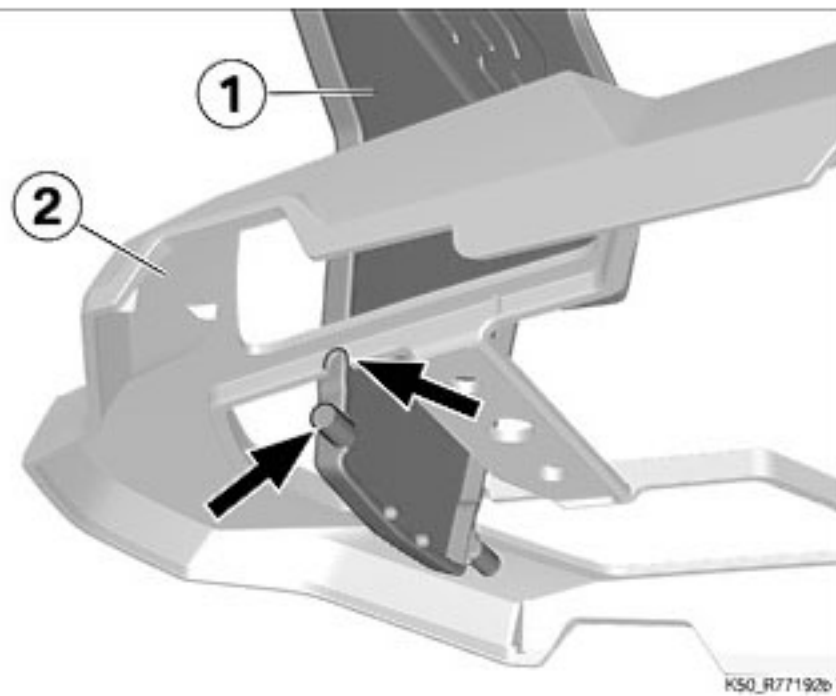

- Blende (1) mit geöffnetem Deckel (Pfeil) ansetzen.
- Schrauben (2) einbauen.



Anzleh Drehmomente

Blende an Trägerplatte

M5 x 14,5

2 Nm

- Deckel (Pfeil) schließen.
- » Deckel rastet hörbar ein.

