

📁 77 42 151 Kofferhalter einbauen

+ 77 42 504

Ausstattungsvariante:

Kofferhalter^{SZ}

Koffer^{SZ}

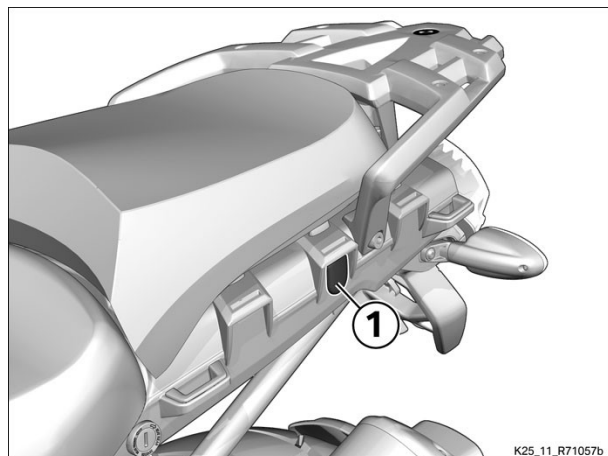

Kerntätigkeit

(-) Gummistopfen auf beiden Seiten ausbauen

- Gummistopfen (1) auf beiden Seiten ausbauen

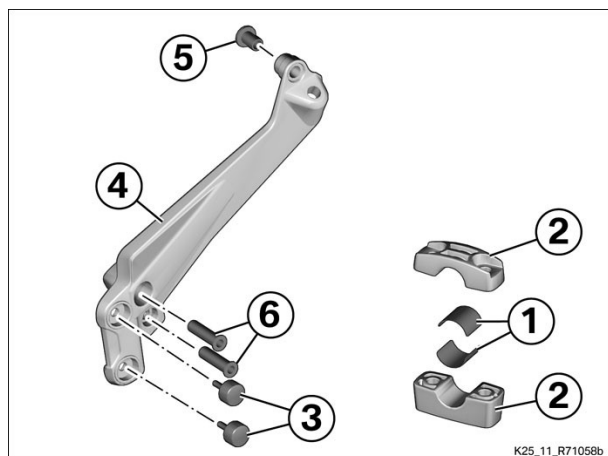

(-) Beide Kofferhalter für den Einbau vorbereiten

- Scheuerschutzfolien (1) jeweils in Außen- und Innenteile (2) beider Schellen kleben.
- Gummipuffer (3) in beide Kofferhalter (4) einstecken.
- Kurze Bundbuchse (5) von der Innenseite in den Kofferhalter (4) einstecken.
- Lange Bundbuchsen (6) von außen in den Kofferhalter (4) stecken.

(-) Kofferhalter einbauen

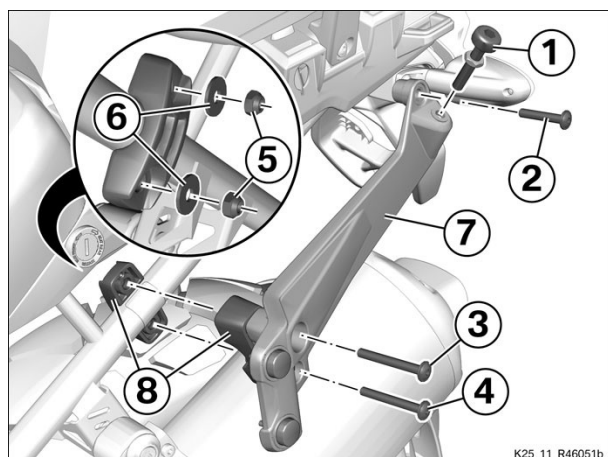

- Gewinde reinigen.
- Kofferhalter (7) mit Schraube (2) locker ansetzen.
- Klemmböcke (8) mit Schrauben (3), (4) und Muttern (5) mit Scheiben (6) locker ansetzen.
- Schraube (2) festziehen.

 Anziehdrehmomente		
Kofferhalter durch Heckteil an Heckrahmen oben		
M6 x 35, Schraube erneuern	8 Nm	
Schraubensicherung (mikroverkapselt)		

 **Achtung**

Werden die Klemmböcke des Kofferhalters nicht in der richtige Reihenfolge angezogen, ist eine sichere Befestigung der Koffer nicht gewährleistet.

Anziehreihenfolge der Klemmböcke beachten.

- Schraube (3) festziehen.

 Anziehdrehmomente		
Schelle Kofferhalter an Heckrahmen		
M6 x 50	1. Schrauben oben 2. Schrauben unten festziehen	
	8 Nm	

- Schraube (4) festziehen.

 Anziehdrehmomente		
Schelle Kofferhalter an Heckrahmen		
M6 x 50	1. Schrauben oben 2. Schrauben unten festziehen	
	8 Nm	

- Fixierbolzen (1) einbauen.

 Anziehdrehmomente		
Kontermutter auf Befestigungspilz		
	16 Nm	

(-) Gesamtgewicht und Tempolimit mit angebautem Koffer für Kofferhalter einhalten

- Zulässiges Gesamtgewicht und Tempolimit mit angebautem Koffer für Kofferhalter einhalten.

 Technische Daten			
Zuladung der Koffer		siehe Hinweisschild im Koffer	
Tempolimit für Fahrten mit Koffer		siehe Hinweisschild im Koffer	

(-) Einstellung von Fixierungsbolzen für Koffer überprüfen

Prüfen

- Abstand (a) zwischen Oberkante Fixierungsbolzen (1) und Oberkante Scheibe (3) messen.

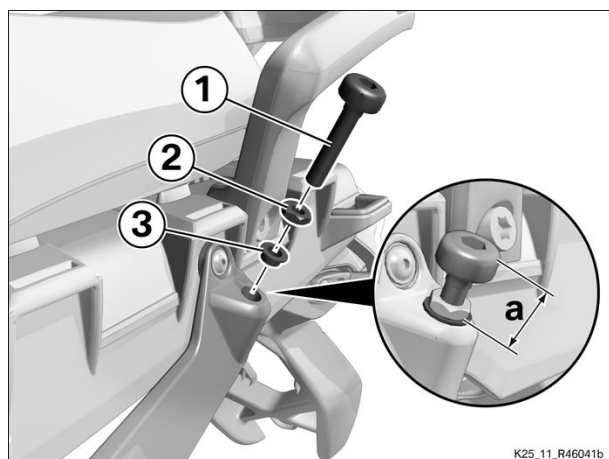

Technische Daten

Einstellwert Fixierungsbolzen Koffer		28 ⁺¹ ₋₁ mm	
--	--	-----------------------------------	--

Resultat:

- Messwert außerhalb der Toleranz.

Maßnahme:

- Mutter (2) lösen und Fixierungsbolzen (1) auf Abstand (a) einstellen.
- Mutter (2) festziehen.



Hinweis

Bei korrekter Einstellung des Fixierungsbolzens ist beim Einrasten des Koffers anfangs ein deutlicher Widerstand spürbar. Ist nach längerem Gebrauch ein Spiel spürbar, muss der Fixierungsbolzen nachjustiert werden.



Anziehdrehmomente

Kontermutter auf Befestigungspilz	
	16 Nm

Nacharbeiten

Endkontrolle der durchgeführten Arbeiten