

77 42 151 Kofferhalter einbauen

+ 77 42 504

Ausstattungsvariante:

Kofferhalter^{SZ}

Vorarbeiten

Schalldämpferabdeckung ausbauen

Schalldämpfer ausbauen

Fußraste links ausbauen

Fußrastenplatte links ausbauen

Fußraste rechts ausbauen

Fußrastenplatte rechts ausbauen

Kerntätigkeit

(-) Kofferhalter links und rechts komplettieren

- Beide Kappen (1) auf Kofferhalter links und rechts (2) aufstecken und mit Schrauben (3) befestigen.

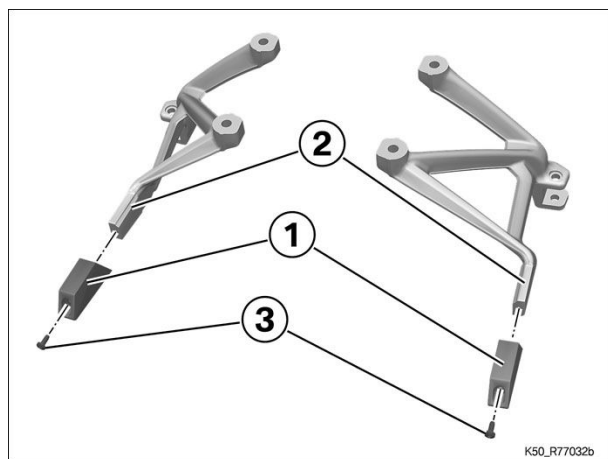

 Anziehdrehmomente		
Kappe an Fußrastenplatte		
M4 x 12	1,5 Nm	

(-) Kofferhalter links einbauen





Achtung

Bauteile können durch harte oder scharfkantige Gegenstände beschädigt werden.

Bauteile nicht verkratzen, ggf. abkleben.

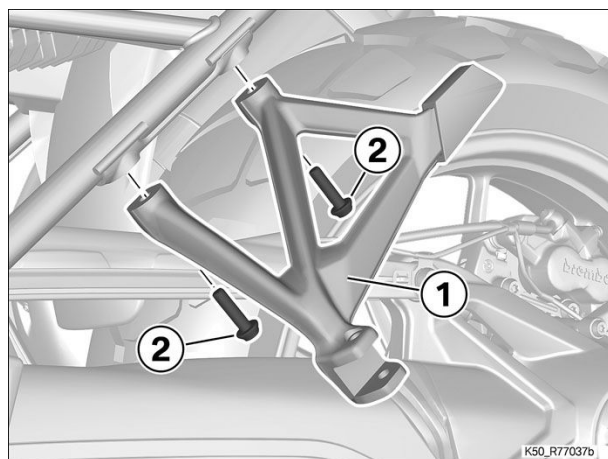
- Gewinde reinigen.
- Kofferhalter links (1) mit Schrauben (2) einbauen.



 Anziehdrehmomente		
Fußrastenhalter an Heckrahmen		
M8 x 30 - 10.9	38 Nm	
Schraubensicherung (mikroverkapselt) oder, Schraubensicherungsmittel (Loctite 243, mittelfest)		

(-) Fußraste links einbauen

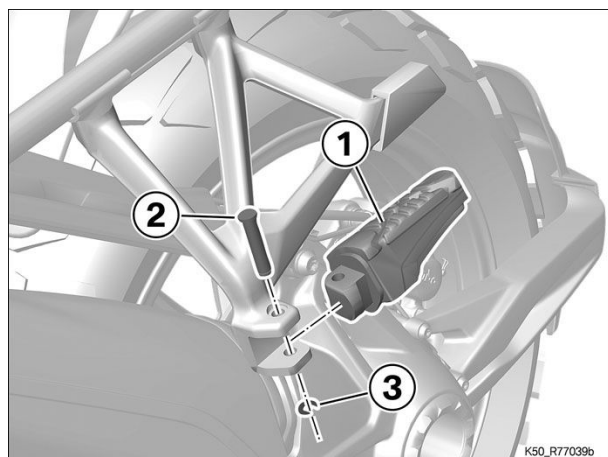

- Bolzen (2) schmieren.



Schmiermittel

Staburags NBU 30 PTM

07 55 9 056 992

- Fußraste links (1) ansetzen.
- Bolzen (2) und Sicherungsscheibe (3) einbauen.

(-) Kofferhalter rechts einbauen

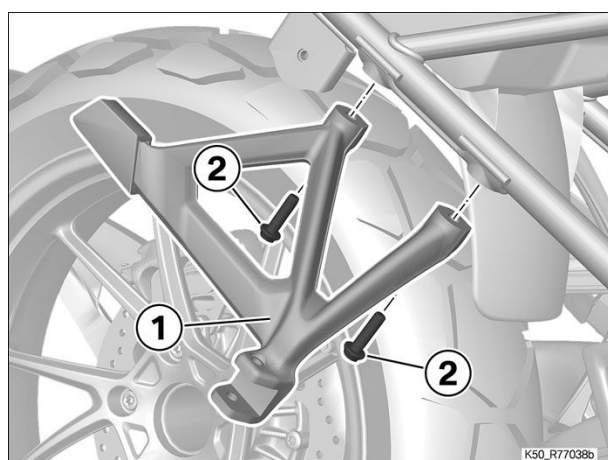

- Gewinde reinigen.
- Kofferhalter rechts (1) mit Schrauben (2) einbauen.



Anziehdrehmomente

Fußrastenhalter an Heckrahmen

M8 x 30 - 10.9

38 Nm

Schraubensicherung
(mikroverkapselt)
oder, Schraubensicherungsmittel
(Loctite 243, mittelfest)

(-) Fußraste rechts einbauen

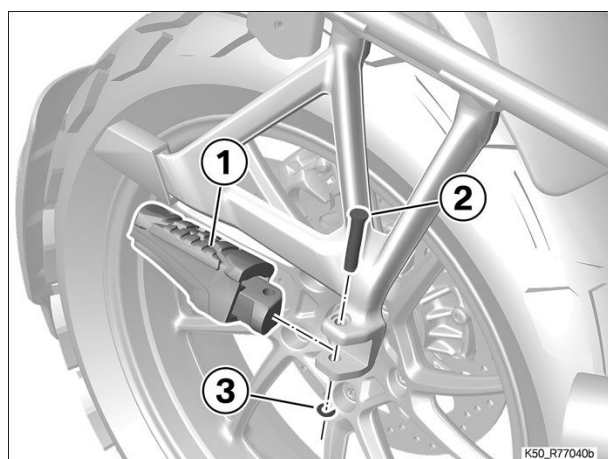

- Bolzen (2) schmieren.



Schmiermittel

Staburags NBU 30 PTM

07 55 9 056 992

- Fußraste rechts (1) ansetzen.
- Bolzen (2) und Sicherungsscheibe (3) einbauen.

Nacharbeiten

Schalldämpfer einbauen

Schalldämpferabdeckung einbauen

Endkontrolle der durchgeführten Arbeiten