



# Bedienungsanleitung

## BMW Connected- Ride COM P1



**MAKE LIFE A RIDE**

---

# WILLKOMMEN.

Wir freuen uns, dass Sie sich für ein Original BMW Motorrad Zubehörprodukt entschieden haben. Mit unserer Zubehörproduktwelt sind wir stets bestrebt Sie im Alltag und bei all Ihren Abenteuern mit dem Motorrad bestens zu begleiten.

## **Zu dieser Bedienungsanleitung**

Lesen Sie diese Bedienungsanleitung, bevor Sie Ihr neues Zubehörprodukt verwenden. Sie finden hier wichtige Hinweise zur Bedienung, die es Ihnen ermöglichen, die technischen Vorzüge unserer Produkte vollständig zu nutzen, optimal einzusetzen und möglichst lange Freude daran zu haben.

## **Anregungen und Kritik**

Bei allen Fragen rund um unsere Produkte steht Ihnen Ihr BMW Motorrad Partner jederzeit gern mit Rat und Tat zur Seite.

Viel Freude sowie eine gute und sichere Fahrt wünscht Ihnen

BMW Motorrad.

Nutzen Sie auch das Stichwortverzeichnis am Ende dieser Bedienungsanleitung, um ein bestimmtes Thema zu finden.

---

<b>01 ALLGEMEINE HINWEISE</b>	<b>2</b>
Übersicht	3
Abkürzungen und Symbole	3
BMW ConnectedRide COM P1	3
Verwendungshinweis	3
Entsorgung	3
Aktualität	4
Technische Daten	4

---

<b>02 ÜBERSICHTEN</b>	<b>5</b>
Bedieneinheit	6

---

<b>03 CONNECTED RIDE</b>	<b>7</b>
Allgemeine Hinweise	8
ConnectedRide Funktionen	8
ConnectedRide Bedienung	8

---

<b>04 BEDIENUNG</b>	<b>9</b>
Sicherheitshinweis	10
Firmware-Aktualisierung	10
BMW ConnectedRide COM P1 laden	10
Kommunikationssystem einschalten	10
Kommunikationssystem ausschalten	11
Lautstärke einstellen	11
Anrufe annehmen/ablehnen	12
Steuerung der Musikwiedergabe	12
Geräte koppeln	12
Mesh Intercom	13
BMW ConnectedRide COM P1 reinigen	15
Reset durchführen	15
Akku wechseln	16
Fehlerbehebung	16

---

<b>05 TECHNISCHE DATEN</b>	<b>17</b>
Allgemein	18
Mesh Intercom	18
Akku	18

---

<b>STICHWORTVERZEICHNIS</b>	<b>20</b>
-----------------------------	-----------

# **ALLGEMEINE HINWEISE**

**01**

## ÜBERSICHT

Eine Übersicht über diese Bedienungsanleitung sowie einige allgemeine Hinweise zum BMW ConnectedRide COM P1 erhalten Sie in diesem Kapitel. Bevor Sie Ihr Kommunikationssystem nutzen können, muss die Kopplung (☞ 12) durchgeführt werden.

## ABKÜRZUNGEN UND SYMBOLE

 **VORSICHT** Gefährdung mit niedrigem Risikograd. Nicht-Vermeidung kann zu einer geringfügigen oder mäßigen Verletzung führen.

 **WARNUNG** Gefährdung mit mittlerem Risikograd. Nicht-Vermeidung kann zum Tod oder einer schweren Verletzung führen.

 **GEFAHR** Gefährdung mit hohem Risikograd. Nicht-Vermeidung führt zum Tod oder einer schweren Verletzung.

 **ACHTUNG** Besondere Hinweise und Vorsichtsmaßnahmen. Nicht-Beachtung kann zu einer Beschädigung des Fahrzeugs oder Zubehörs und somit zum Gewährleistungsausschluss führen.

 Besondere Hinweise zur besseren Handhabung bei Bedien-, Kontroll- und Einstellvorgängen sowie Pflegearbeiten.

• Tätigkeitsanweisung.

» Ergebnis einer Tätigkeit.

☞ Verweis auf eine Seite mit weiterführenden Informationen.

< Kennzeichnet das Ende einer zubehör- bzw. ausstattungsabhängigen Information.



Anziehdrehmoment.



Technische Daten.

## BMW CONNECTEDRIDE COM P1

Das BMW ConnectedRide COM P1 bietet ein vollintegriertes Kommunikationssystem für GS Helme mit einer Steuerung über die Connected App oder den ConnectedRide Navigator am Motorrad per Multi-Controller.

Das BMW ConnectedRide COM P1 ermöglicht die Drahtlose Sprachverbindung mit verschiedenen Intercom-Modi. Dabei ermöglicht das Mesh Intercom, zum Beispiel, die Kommunikation im Open Mesh oder Group Mesh in bis zu neun verschiedenen Kanälen.

HD-Lautsprecher und Mikrofon Rauschunterdrückung sorgen für idealen Klang – in jeder Situation. Für die Sprachansagen und -befehle kann aus mehreren Sprachen gewählt werden. Egal, wo Ihr nächstes Abenteuer Sie hinführt: Das BMW ConnectedRide COM P1 verbindet Sie mit anderen Fahrern auf Ihrem Weg.

## VERWENDUNGSHINWEIS

 In manchen Regionen ist es gesetzlich untersagt, auf Motorrädern Headsets oder Ohrhörer zu verwenden. Stellen Sie vor Fahrtantritt sicher, dass Sie alle geltenden Regeln für die Region kennen, in der Sie das Produkt verwenden.

## ENTSORGUNG

 Wenn Sie Ihr Kommunikationssystem später einmal entsorgen wollen: Der Gesetzgeber hat bestimmt, dass elektrische Geräte nicht über den Hausmüll entsorgt werden dürfen. Geben Sie das Kommunikationssystem an einer Sammelstelle für Elektrogeräte zur Entsorgung ab.

## **4 ALLGEMEINE HINWEISE**

---

### **AKTUALITÄT**

Das hohe Sicherheits- und Qualitätsniveau von BMW Motorrad Zubehör wird durch eine ständige Weiterentwicklung gewährleistet. Daraus können sich eventuelle Abweichungen zwischen dieser Bedienungsanleitung und dem von Ihnen erworbenen Zubehör ergeben. Auch Irrtümer kann BMW Motorrad nicht ausschließen. Haben Sie deshalb Verständnis dafür, dass aus den Angaben, Abbildungen und Beschreibungen keine Ansprüche hergeleitet werden können.

---

### **TECHNISCHE DATEN**

Alle Maß-, Gewichts- und Leistungsangaben in der Bedienungsanleitung beziehen sich auf das Deutsche Institut für Normung e. V. (DIN) und halten dessen Toleranzvorschriften ein. Abweichungen sind bei Ausführungen für einzelne Länder möglich.

# ÜBERSICHTEN

02

## 6 ÜBERSICHTEN

### BEDIENEINHEIT

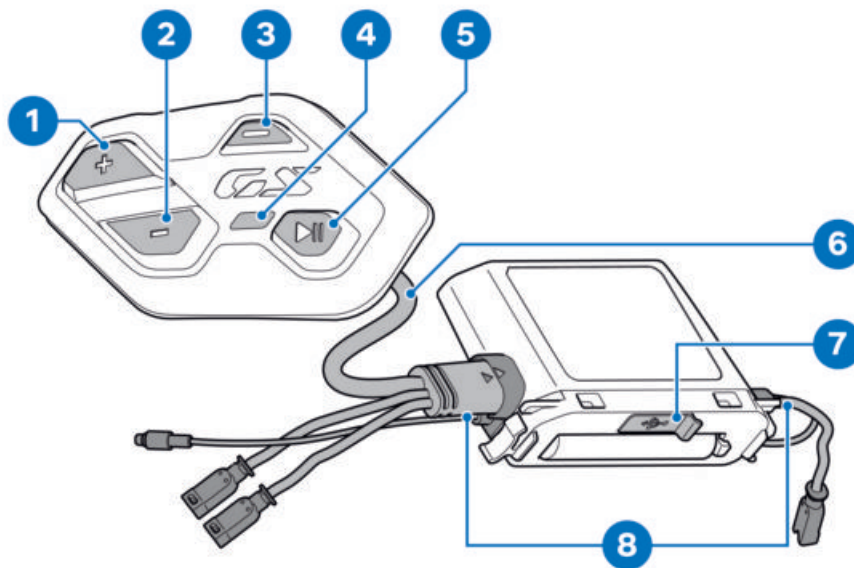

- 1 Taste (+) (☞ 11)
- 2 Taste (-) (☞ 11)
- 3 Taste (On/Off) (☞ 10)
- 4 Status LED
- 5 Taste (Start/Pause) (☞ 12)
- 6 Anschluss Control Panel
- 7 Ladeanschluss USB-C (☞ 10)
- 8 Verbindungskabel

# CONNECTED RIDE

03

## 8 CONNECTED RIDE

### ALLGEMEINE HINWEISE

Viele Funktionen des BMW ConnectedRide COM P1 können nur genutzt werden, wenn es mit der Connected App oder dem ConnectedRide Navigator gekoppelt ist. Nach der Kopplung können alle Funktionen über den Multi-Controller gesteuert werden.

 Bei Verwendung des ConnectedRide Navigator ist zu beachten, dass die Mesh-Lautstärke nur über die Tasten des BMW ConnectedRide COM P1 gesteuert werden kann.

 In der Connected App sind im Hoch- und Querformat unterschiedliche Funktionen nutzbar. Im Querformat können die Gebrauchsfunktionen bedient werden, im Hochformat zusätzlich die Systemeinstellungen.



Die BMW Motorrad Connected App ist das zentrale Verbindungselement für alle BMW Motorrad ConnectedRide Produkte.  
[bmw-motorrad.com/connectedride](http://bmw-motorrad.com/connectedride)

### CONNECTEDRIDE FUNKTIONEN

Einige Funktionen die in der Connected App oder dem ConnectedRide Navigator zur Verfügung stehen:

#### Systemeinstellungen in der Connected App

- Geräte name
- Sprache
- Firmware-Updates

#### Audio Einstellungen

- Mikrofon Einstellungen
- Wiedergabe Einstellungen
- Adaptive Lautstärkeregelung (Anpassung der Wiedergabe-Lautstärke an die Umgebungslautstärke)

#### Mesh Einstellungen

- Typ Umschaltung
- Kanal Auswahl

### CONNECTEDRIDE BEDIENUNG

Die Bedienung des BMW ConnectedRide COM P1 kann nach erfolgreicher Kopplung mit der Connected App oder dem ConnectedRide Navigator am Gerät und über den Multi-Controller erfolgen. Für die Bedienung über den Multi-Controller muss das mobile Endgerät oder der ConnectedRide Navigator an das Fahrzeug angeschlossen sein.

 Das mobile Endgerät wird in den ConnectedRide Cradle eingesetzt.

Für die Bedienung über den Multi-Controller muss im Connectivity Hub das BMW ConnectedRide COM P1 gewählt werden. Das Display zeigt die möglichen Funktionen.

Für Informationen zum Bedienfokuswechsel und der Bedienung des Multi-Controllers siehe Fahrzeug-Betriebsanleitung.

[bmw-motorrad.com/manuals](http://bmw-motorrad.com/manuals)

**BEDIENUNG**

**04**

## 10 BETDIENUNG

### SICHERHEITSHINWEIS

#### ACHTUNG

##### Schädliche Umwelteinflüsse oder Stöße

Beschädigungsgefahr

- Nicht über längere Zeiträume direkter Sonneneinstrahlung oder hoher Luftfeuchtigkeit aussetzen.
- Nicht fallen lassen oder sonstigen Stößen aussetzen.
- Nicht nutzen, wenn das Gerät beschädigt ist oder ungewöhnliche Eigenschaften bemerkbar werden (z. B. Hitze, Geruch).

### FIRMWARE-AKTUALISIERUNG

 Vor der ersten Benutzung ist es erforderlich die Firmware des BMW ConnectedRide COM P1 zu aktualisieren.

BMW ConnectedRide COM P1 mit der Connected App verbinden, um die Firmware des Kommunikationssystems zu aktualisieren. (→ 12)

### BMW CONNECTEDRIDE COM P1 LADEN

 Die Akkuleistung verschlechtert sich im Laufe der Zeit, wenn das Gerät über einen längeren Zeitraum nicht verwendet wird.

 Die Akkulebensdauer hängt von den Bedingungen, Umgebungsfaktoren, verwendeten Funktionen und Geräten ab, mit denen das Gerät genutzt wird.

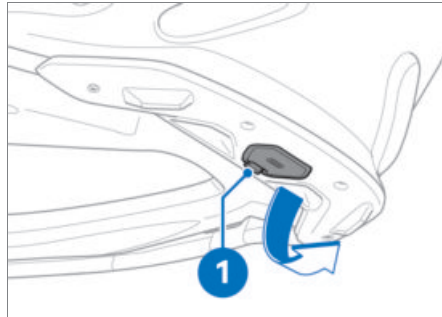

- Abdeckung **1** öffnen.

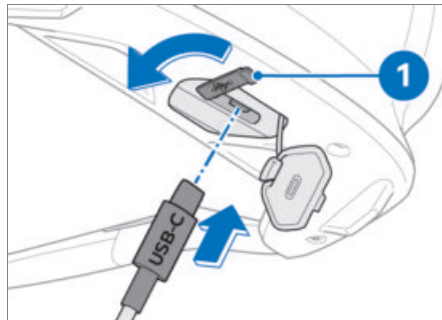

- Abdeckung **1** öffnen und USB-C Kabel anschließen.  
» Ein vollständiger Ladevorgang benötigt etwa eine Stunde.

### KOMMUNIKATIONSSYSTEM EINSCHALTEN

 Die Systemsprache ist standardmäßig auf Englisch eingestellt. Erst nach einer Umstellung auf die gewünschte Sprache in der Connected App, funktionieren die Sprachansagen in der gewählten Sprache.

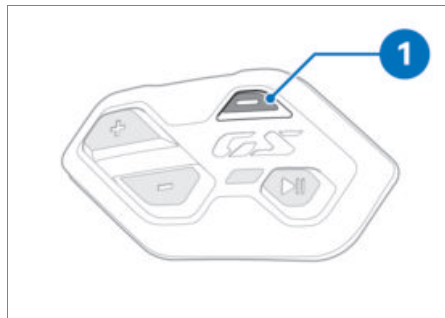

- Tasten **1** eine Sekunde lang gedrückt halten.
- » Das Kommunikationssystem ist eingeschaltet.

Lässt sich das Kommunikationssystem nicht einschalten:

- Kommunikationssystem laden (☛ 10)

#### KOMMUNIKATIONSSYSTEM AUSSCHALTEN

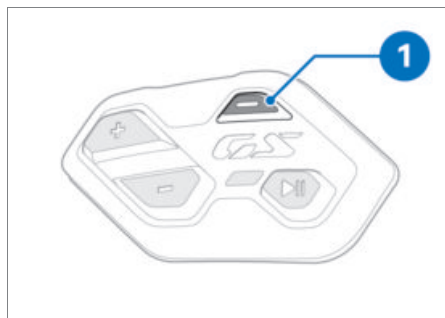

- Tasten **1** eine Sekunde lang gedrückt halten.
- » Das Kommunikationssystem ist ausgeschaltet.

Lässt sich das Kommunikationssystem nicht ausschalten:

- Reset durchführen. (☛ 15)

#### LAUTSTÄRKE EINSTELLEN

##### Voraussetzung

COM P1 ist eingeschaltet.

##### VORSICHT

##### Zu laut eingestelltes Kommunikationssystem

Unfallgefahr durch Überhören anderer Verkehrsteilnehmer (v. a. Sonderfahrzeuge), Gehörschädigung

- Lautstärke des Kommunikationssystems so wählen, dass die Verkehrswahrnehmung nicht gestört wird.

 Vor Aufsetzen des Helms prüfen, ob die Lautstärke angenehm voreingestellt ist, um Erschrecken oder Schädigungen am Gehör zu vermeiden.

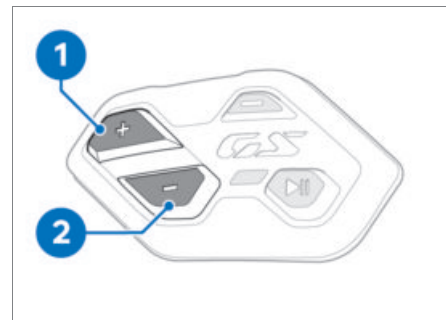

- Taste **1** betätigen.
- » Mit jeder Tastenbetätigung wird die Lautstärke erhöht.
- » Beim Erreichen des Maximums erklingt ein anderer Ton.
- Taste **2** betätigen.
- » Mit jeder Tastenbetätigung wird die Lautstärke verringert.
- » Beim Erreichen des Minimums erklingt ein anderer Ton.

## 12 BEDIENUNG

### ANRUF ANNEHMEN/ABLEHNEN

#### **WARNUNG**

##### **Ablenkung vom Verkehrsgeschehen und Kontrollverlust**

Unfallgefahr durch Bedienung von integrierten Informationssystemen und Kommunikationsgeräten während der Fahrt

- Bedienen Sie diese Systeme oder Geräte nur, wenn es die Verkehrssituation zulässt.
- Bei Bedarf anhalten und die Systeme oder Geräte im Stand bedienen.

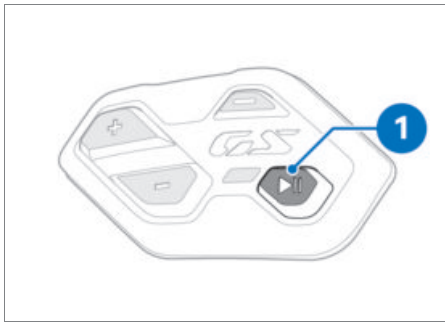

- Taste **1** einmal drücken, um einen Anruf anzunehmen.
- Taste **1** zweimal drücken, um einen Anruf abzulehnen.

### STEUERUNG DER MUSIKWIEDERGABE

#### **Voraussetzung**

COM P1 ist eingeschaltet.

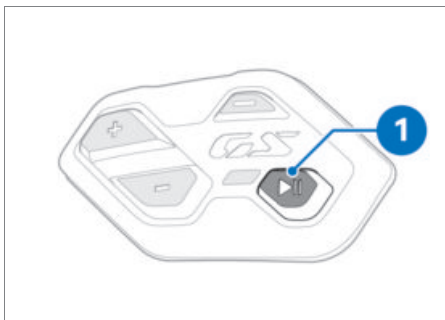

- Taste **1** einmal drücken.

» Musik wird gestartet oder pausiert.

- Taste **1** zweimal drücken.
- » Nächstes Musikstück startet.
- Taste **1** dreimal drücken.
- » Vorheriges Musikstück startet.

### GERÄTE KOPPELN

#### **Kopplung starten**

#### **Voraussetzung**

COM P1 ist eingeschaltet.

#### **WARNUNG**

##### **Bluetooth-Kopplung während der Fahrt**

Unfallgefahr durch Ablenkung

- Bluetooth-Kopplung nur bei stehendem Fahrzeug durchführen.

 Die Kopplung ist mit folgenden Geräten möglich: Verbindung zu Instrumentenkombination, Verbindung mit dem Smartphone und Verbindung mit dem Connected-Ride Navigator.

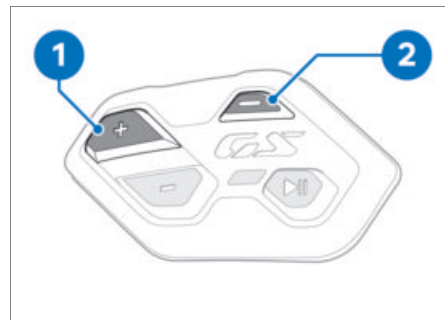

- Tasten **1** und **2** gleichzeitig drücken.

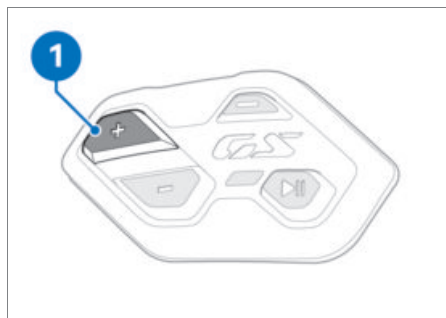

- Taste **1** mehrmals betätigen um gewünschtes Gerät auszuwählen.
- » Sprachansage ertönt für mögliche Geräte.

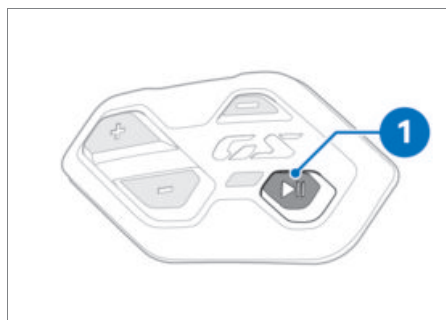

- Auswahl mit Taste **1** bestätigen und mit Kopplung beginnen.
- Kopplung im Endgerät abschließen.
- Beliebige Taste drücken, um den Prozess abzubrechen.

#### **Kopplung im Endgerät abschließen**

Das BMW ConnectedRide COM P1 kann als Bluetooth-Headset genutzt werden und dafür kann es entweder direkt mit dem Smartphone oder der Instrumentenkombination Ihres Fahrzeugs gekoppelt werden. BMW Motorrad empfiehlt die Nutzung der Connected App bzw. ConnectedRide Navigator, um während der Fahrt alle Funktionen nutzen und über den Multi-Controller steuern zu können.

Bei der Kopplung kann eine der folgenden Möglichkeiten gewählt werden:

#### **Smartphone und Connected App koppeln**

- Bluetooth-Funktion des mobilen Endgeräts aktivieren (siehe Bedienungsanleitung des mobilen Endgeräts).
- Das BMW ConnectedRide COM P1 als neues Gerät verbinden.
- Für die Kopplung mit der Connected App das BMW ConnectedRide COM P1 im Connectivity Hub hinzufügen.

#### **ConnectedRide Navigator koppeln**

- Im Connectivity Hub ein neues Gerät verbinden.
- Das BMW ConnectedRide COM P1 als Fahrer- oder Beifahrerhelm auswählen.

#### **Instrumentenkombination koppeln**

- In den Einstellungen eine neue Bluetooth-Verbindung hinzufügen.
- Das BMW ConnectedRide COM P1 als Fahrer- oder Beifahrerhelm auswählen.

---

### **MESH INTERCOM**

#### **Was ist Mesh Intercom?**

Mesh Intercom ermöglicht eine einfache fahrzeugübergreifende Kommunikation zwischen Fahrern, ohne dass diese vorher ihre Headsets miteinander gekoppelt haben. Verbindungen im Mesh sind standartmäßig im 2.0 Netzwerk.

Während der Kommunikation kann es im Mesh zu einer Verzögerung von max. 5 s kommen.

Die Reichweite des Mesh ist von der Anzahl und dem Abstand zwischen den einzelnen Teilnehmern abhängig.

 Das Kommunikationssignal wird von unterschiedlichen Objekten negativ beeinflusst. Das Mesh ist am stabilsten, wenn in der Gruppe Sichtkontakt besteht.

## 14 BEDIENUNG

### Open Mesh

Mit Open Mesh kann mit allen Teilnehmern kommuniziert werden, die sich im gleichen Netzwerk, Kanal und im Umkreis von bis max. 1,5 km befinden, bei min. 5 Teilnehmern kann die Reichweite bis max. 4 km betragen. Für die Kommunikation im Open Mesh stehen 9 Kanäle zur Verfügung.

### Group Mesh

Group Mesh ermöglicht die Kommunikation in einer geschlossenen privaten Gruppe. Um einer Gruppe beizutreten müssen alle Teilnehmer die Group Mesh Funktion innerhalb 30 s aktivieren und den gleichen Kanal auswählen, um miteinander kommunizieren zu können.

### Hinweise zur Kommunikation

 Um Störgeräusche im Mesh zu vermeiden, sollte die Mikrofon-Sensitivität angepasst oder die Stummschalte-Funktion genutzt werden.

 Eine Zeitverzögerung in der Kommunikation im Mesh ist systembedingt unvermeidlich. Diese Verzögerung muss berücksichtigt werden, wenn Informationen zum Verkehrsgeschehen kommuniziert werden. BMW Motorrad empfiehlt daher nur vor Verkehr zu warnen aber nie Entwarnungen auszusprechen.

### Mesh Intercom ein-/ausschalten

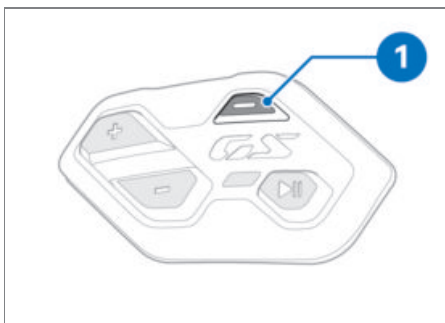

- Taste **1** zweimal drücken, um das Mesh Intercom ein- oder auszuschalten.

### Mesh Modus wechseln

#### Voraussetzung

Mesh Intercom ist eingeschaltet.

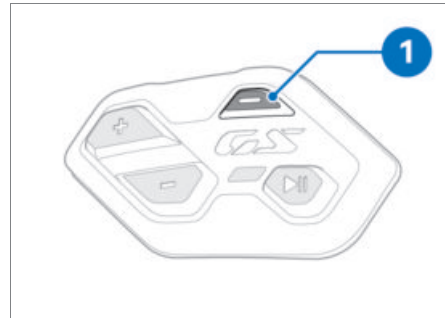

- Taste **1** dreimal drücken, um den Mesh Modus zu wechseln.

### Open Mesh Kanal einstellen

- Mesh Modus wechseln. (→ 14)

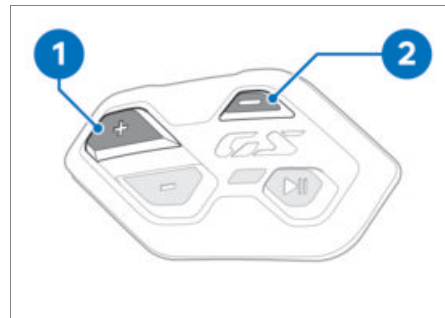

- Taste **1** und **2** gleichzeitig drücken.

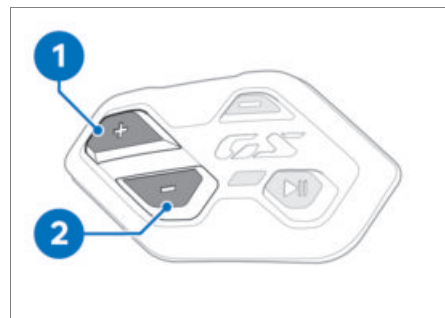

- Taste **1** oder **2** betätigen, um gewünschten Kanal auszuwählen.

» Sprachansage ertönt mit gewähltem Kanal.

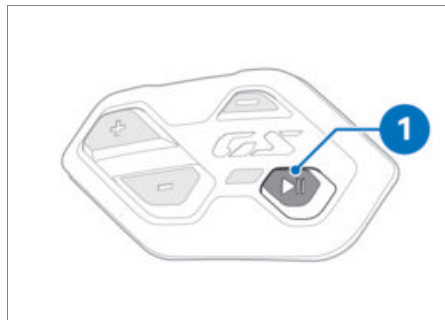

- Auswahl mit Taste **1** bestätigen.

#### Group Mesh einschalten

- Mesh Modus wechseln. (→ 14)

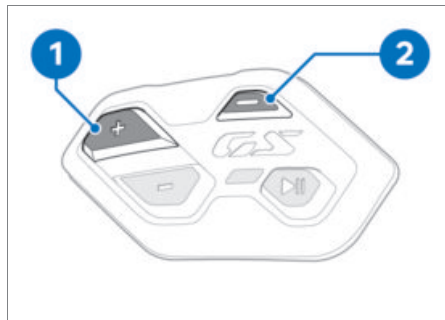

- Taste **1** und **2** gleichzeitig drücken.

#### BMW CONNECTEDRIDE COM P1 REINIGEN

- Kommunikationssystem nur mit einem sauberen Tuch reinigen.

#### RESET DURCHFÜHREN

##### Voraussetzung

USB-C Kabel ist abgesteckt.

 Wird ein Reset durchgeführt, fährt das Kommunikationssystem runter. Es werden keine Einstellungen oder Kopplungen gelöscht. Das Gerät kann nach dem Reset wieder normal eingeschaltet werden.

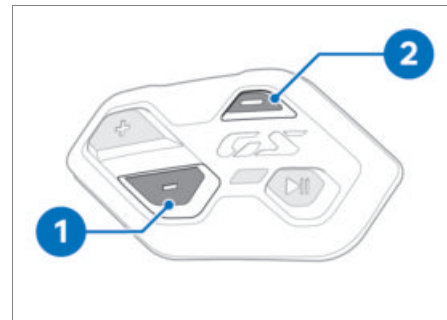

- Taste **1** und **2** gleichzeitig drücken.



- Taste **1** mehrmals betätigen, um gewünschte Option auszuwählen.
- » Sprachansage ertönt für mögliche Optionen.

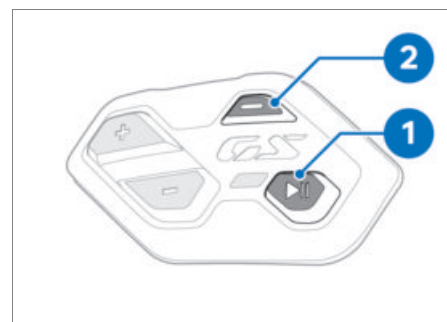

- Auswahl mit Taste **1** bestätigen.
- Taste **2** drücken, um den Prozess abzubrechen.

## 16 **BEDIENUNG**

### **AKKU WECHSELN**

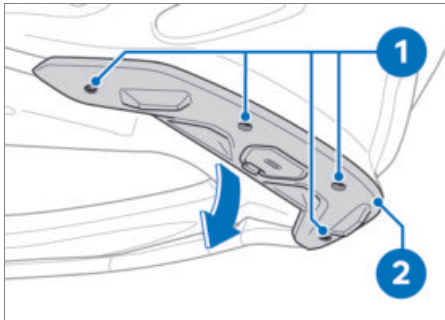

- Schrauben **1** ausbauen und Abdeckung **2** abnehmen.

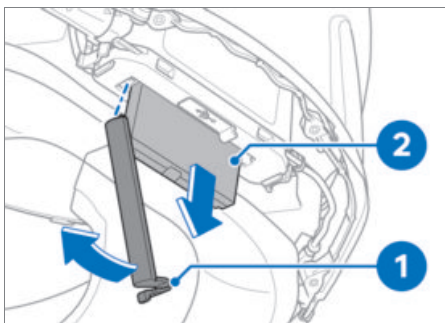

- Abdeckung **1** ausbauen und Akku **2** entnehmen.
- Neuen Akku einbauen.

### **FEHLERBEHEBUNG**

#### **Voraussetzung**

Sollten Fehler oder Probleme bei der Bedienung des BMW ConnectedRide COM P1 auftauchen, können folgende Schritte zur Problembeseitigung helfen:

- Prüfen, ob aktuelle Firmware auf dem BMW ConnectedRide COM P1 und allen Bluetooth-Schnittstellen-Geräten installiert ist. (→ 10)
- Prüfen, ob eine sinnvolle Kopplung vorliegt und das Koppeln korrekt durchgeführt wurde. (→ 12)
- Sollte ein Problem mit der Kopplung auftreten, alle Kopplungen aus dem BMW ConnectedRide COM P1 und allen

verbundenen Geräten löschen und eine neue Verbindung herstellen. (→ 12)

- Sollten weiterhin Fehler oder Probleme mit dem BMW ConnectedRide COM P1 bestehen: BMW ConnectedRide COM P1 auf Werkseinstellungen zurücksetzen. (→ 15)
- Konnten die Probleme nach Durchführung aller Fehlerbehebungen nicht behoben werden:
  - » An einen BMW Motorrad Partner wenden.

# TECHNISCHE DATEN

05

## 18 TECHNISCHE DATEN

---

### ALLGEMEIN

Gewicht	144 g
---------	-------

#### Maße

Panel	48×91 mm
-------	----------

Mainunit	85×48 mm
----------	----------

---

### MESH INTERCOM

Technologie	Mesh 2.0
-------------	----------

Reichweite	max. 1,5 km, in freiem Gelände max. 4 km, bei mindestens 5 Gesprächsteilnehmern
------------	--

Anzahl Kanäle	9 Kanäle
---------------	----------

---

### AKKU

Ladebuchse	USB-C
------------	-------

Ladespannung	5 V
--------------	-----

Ladestrom	max. 1 A
-----------	----------

Ladedauer	1 h
-----------	-----

#### Laufzeit

Mesh Intercom	max. 8 h
---------------	----------

Akkulaufzeit	max. 12 h, bei normaler Nutzung max. 16 h, bei geringer Nutzung
--------------	--



## 20 STICHWORTVERZEICHNIS

### A

- Akku
  - laden, 10
  - wechseln, 16
- Anruf
  - ablehnen, 12
  - annehmen, 12

### B

- Bedieneinheit
  - Übersicht, 6

### C

- ConnectedRide
  - allgemeines, 8
  - Funktionen, 8

### E

- Entsorgung, 3

### F

- Firmware-Aktualisierung, 10

### K

- Kommunikationssystem
  - ausschalten, 11
  - einschalten, 10
  - Informationen, 3
  - Lautstärke einstellen, 11
  - Reset, 15
- Kopplung
  - Endgeräte, 13
  - starten, 12

### L

- Lautstärke, 11

### M

- Mesh Intercom
  - ausschalten, 14
  - einschalten, 14
  - Group Mesh, 13, 15
  - Modus wechseln, 14
  - Open Mesh, 13, 14
- Musikgerät
  - bedienen, 12

### R

- Reset, 15

### S

- Steuerung Musikwiedergabe, 12

### U

- Übersichten
  - Bedieneinheit, 6

---

**Haftungshinweis**

In Abhängigkeit vom Ausstattungs- bzw. Zubehörfumfang Ihres Produkts von BMW Motorrad, aber auch bei Länderausführungen können Abweichungen zu Bild- und Textaussagen auftreten.

Etwaige Ansprüche können daraus nicht abgeleitet werden.

Maß-, Gewichts-, Verbrauchs- und Leistungsangaben verstehen sich mit entsprechenden Toleranzen.

Änderungen in Konstruktion, Ausstattung und Zubehör bleiben vorbehalten.

Irrtum vorbehalten.

© 2025 Bayerische Motoren Werke Aktiengesellschaft

80788 München, Deutschland

Nachdruck, auch auszugsweise, nur mit schriftlicher Genehmigung von BMW Motorrad, Aftersales.

Originalbedienungsanleitung, gedruckt in Deutschland.

Weiterführende Informationen zum Thema Ausstattung finden Sie unter: [bmw-motorrad.com/equipment](https://www.bmw-motorrad.com/equipment)

05.2025, 1. Auflage, 00