

77 51 001 LED-Zusatzscheinwerfer einbauen

+ 77 51 502

Ausstattungsvariante:

LED-Zusatzscheinwerfer^{SZ}

0799 - HP Frästeilepaket^{SA}

0797 - Option 719 Frästeilepaket Storm^{SA}

0796 - Option 719 Frästeilepaket Classic^{SA}

0589 - Handschutz^{SA}

HINWEIS

Die **Zusatzscheinwerfer** mit LED-Technik sind mit einem Überhitzungsschutz ausgestattet. Wird eine bestimmte Temperatur überschritten, reduzieren die Scheinwerfer die Leuchtstärke und schalten sich in Extremfällen auch aus. Nach ausreichender Abkühlung steht wieder die volle Leuchtstärke zur Verfügung.

Vorarbeiten

Soziussitz ausbauen

Fahrersitz ausbauen

Abdeckung für Kraftstoffbehälter Mitte ausbauen

Seitenteil links ausbauen

Seitenblende links ausbauen

Abdeckung für Kraftstoffbehälter links ausbauen

Seitenteil rechts ausbauen

Vorderradabdeckung oben ausbauen

Vorderradabdeckung Mitte ausbauen

Ansaugschnorchel links ausbauen

Kerntätigkeit

(-) Halter für Kabelbinder an Halter für **Zusatzscheinwerfer**

- Halter (1) für Kabelbinder an Halter (2) für **Zusatzscheinwerfer** einbauen.

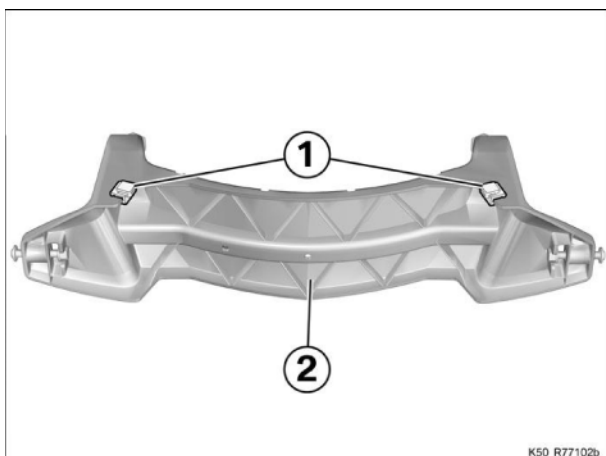

(-) Halter für LED-Zusatzscheinwerfer einbauen

- Gewindebuchsen (1) in Fronträger (2) einsetzen.

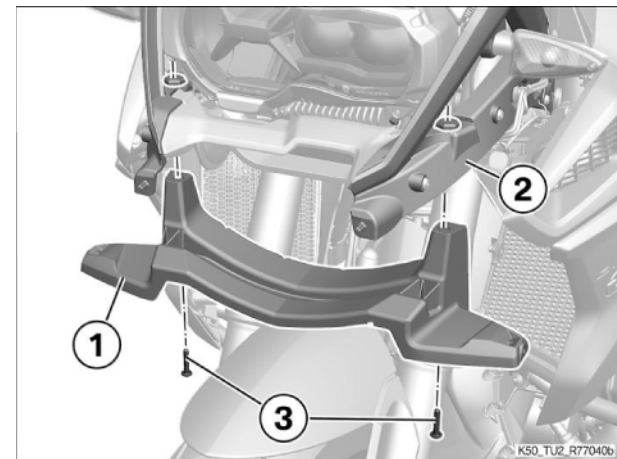
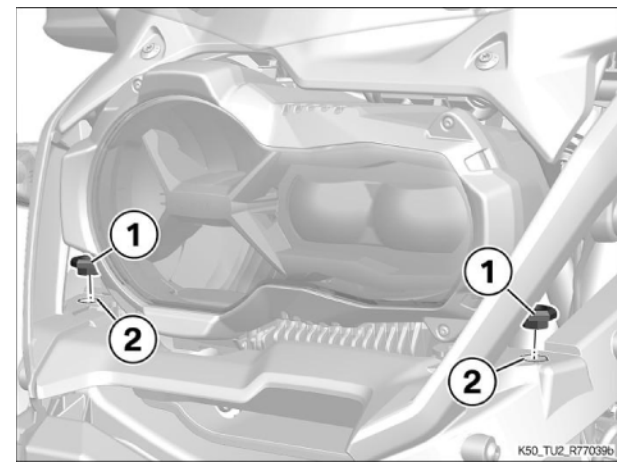

- Halter (1) für LED-Zusatzscheinwerfer von unten an Fronträger (2) ansetzen.
- Schrauben (3) einbauen.

 Anziehdrehmomente		
Halter LED-Zusatzscheinwerfer an Fronträger		
M6 x 30 Schraubensicherung (mechanisch) oder, Schraubensicherungsmittel (Loctite 243, mittelfest)	8 Nm	– mit LED-Zusatzscheinwerfer ^{SZ}

(-) LED-Zusatzscheinwerfer einbauen

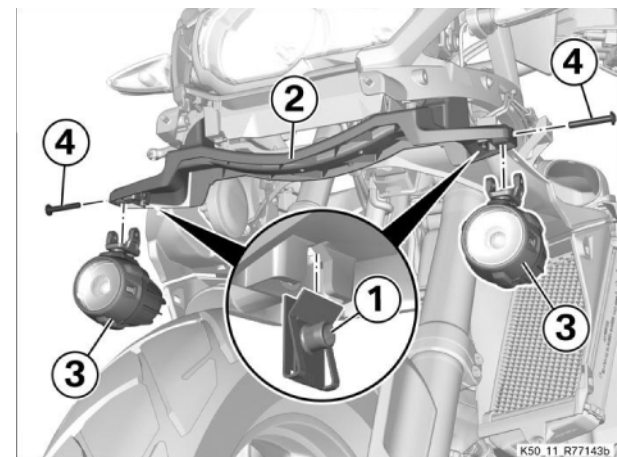

- Steckmuttern (1) in Halter (2) einsetzen.
- LED-Zusatzscheinwerfer (3) an Halter (2) ansetzen.
- Schrauben (4) einbauen.

 Anziehdrehmomente		
LED-Zusatzscheinwerfer an Halter		
M6 x 45	6 Nm	– mit LED-Zusatzscheinwerfer ^{SZ}

(-) Schalter für LED-Zusatzscheinwerfer einbauen

► Spiegel links ausbauen

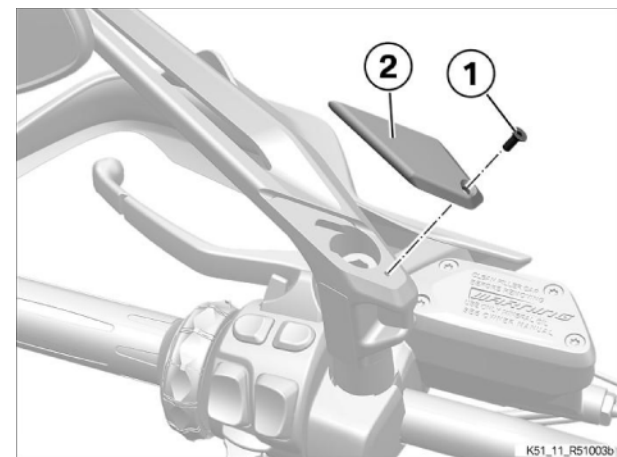

- mit HP Frästeilepaket^{SA} (0799)
- oder
- mit Option 719 Frästeilepaket Storm^{SA} (0797)
- oder
- mit Option 719 Frästeilepaket Classic^{SA} (0796)
- Schraube (1) ausbauen.
- Abdeckkappe (2) ausbauen.

- Abdeckung (4) zurückschieben.
-

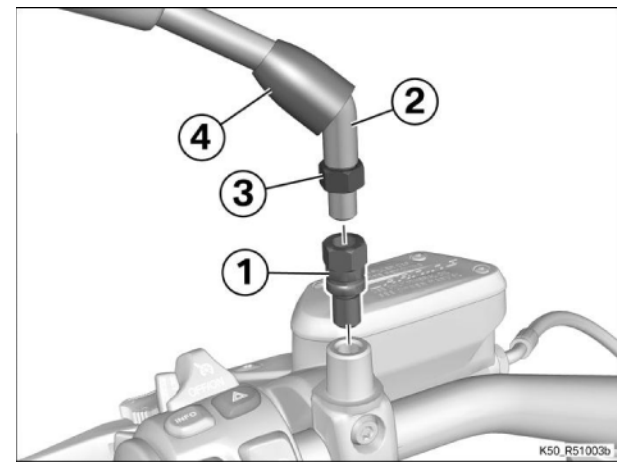

Kontermutter (3) lockern.

- Spiegel (2) und Linksrechts-Adapter (2) ausbauen.

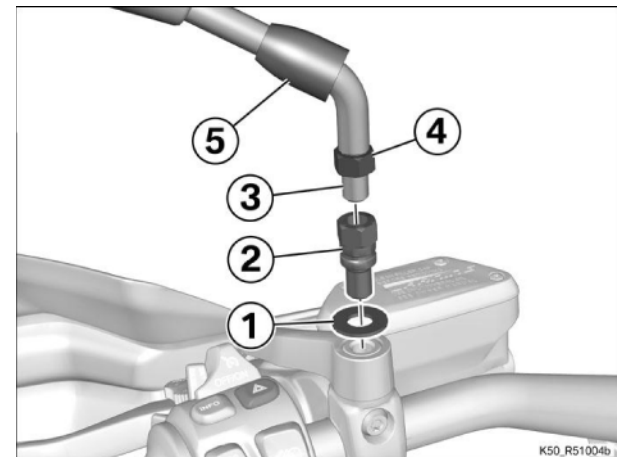

– mit Handschutz^{SA} (0589)

– ohne HP Frästeilepaket^{SA} (0799)

oder

– mit Handschutz^{SA} (0589)

– ohne Option 719 Frästeilepaket Storm^{SA} (0797)

oder

– mit Handschutz^{SA} (0589)

– ohne Option 719 Frästeilepaket Classic^{SA} (0796)

- Abdeckung (5) zurückschieben.
- Kontermutter (4) lockern.
- Spiegel (3) und Linksrechts-Adapter (2) ausbauen.
- Scheibe (1) ausbauen.

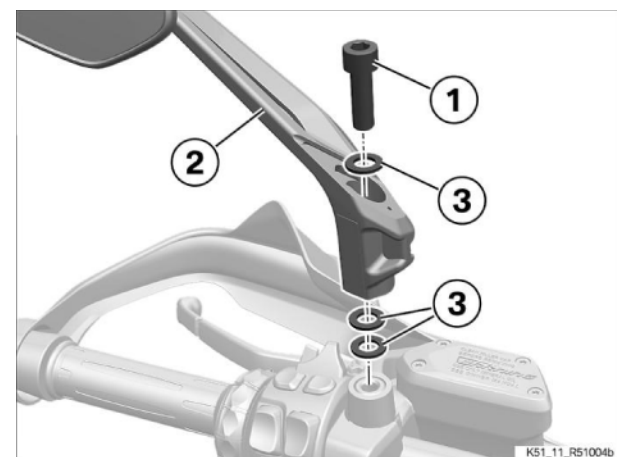

– mit HP Frästeilepaket^{SA} (0799)

oder

– mit Option 719 Frästeilepaket Storm^{SA} (0797)

oder

– mit Option 719 Frästeilepaket Classic^{SA} (0796)

- Schraube (1) ausbauen.
- Spiegel (2) ausbauen.
- Scheiben (3) ausbauen.



► Klemmbock ausbauen

- Schrauben (1) ausbauen.
- Klemmbock (2) von Handarmatur (3) abnehmen.

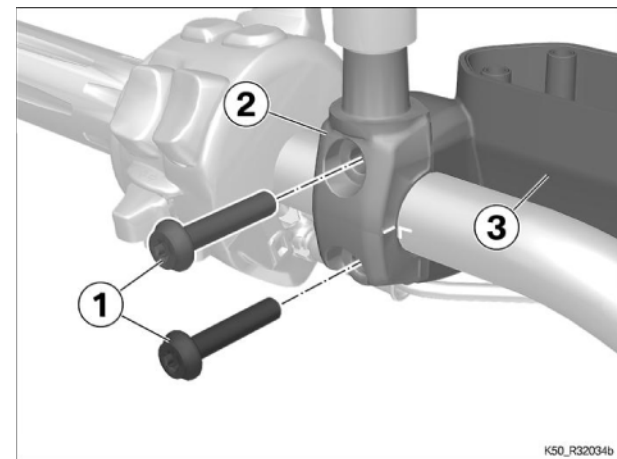

K50_R32034b



► **Klemmbock an Handarmatur für Kupplungsbetätigung einbauen**

- Klemmbock (1) an Handarmatur (2) ansetzen.
- Schrauben (3) locker einbauen.
- Handarmatur (2) an Markierungen (Pfeil) positionieren.
- Schrauben (3) festziehen.

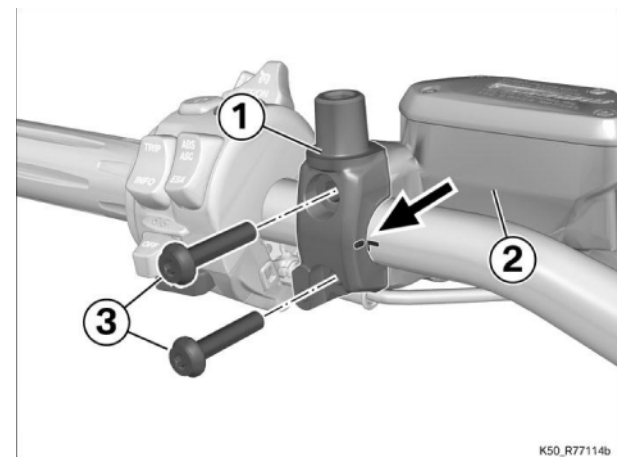

K50_R77114b

Anziehdrehmomente		
Handarmatur an Lenker		
M6 x 30	Anziehreihenfolge: oben auf Block festziehen	
	8 Nm	



- Schalter für LED-Zusatzscheinwerfer (1) an Klemmbock (2) ansetzen.
- Schraube (3) einbauen.

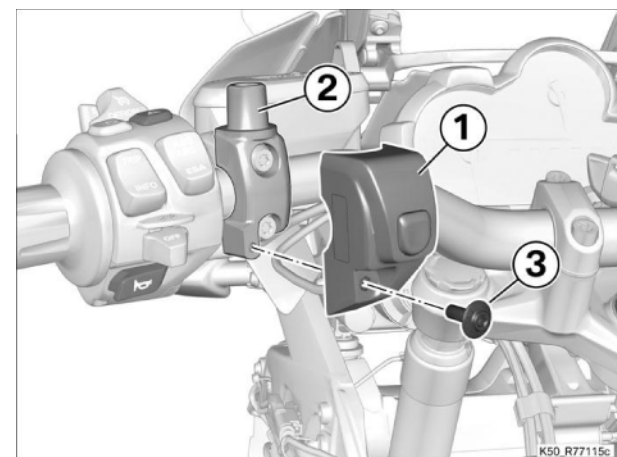

K50_R77115c

Anziehdrehmomente		
Zusatzschalter an Klemmbock		
M5 x 12	2 Nm	- mit LED-Zusatzscheinwerfer ^{SZ}

► **Spiegel links einbauen**

- Linksrechts-Adapter (1) einbauen.

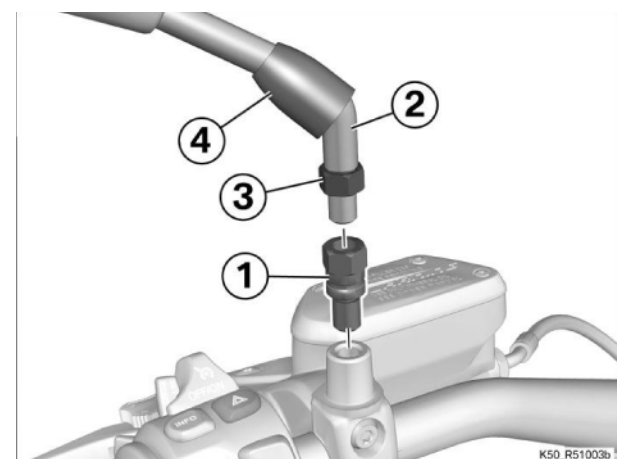

K50_R51003b

Anziehdrehmomente		
Adapter an Klemmbock		
M10 x 14 - 4.8	25 Nm	

- Spiegel (2) einbauen und ausrichten.
- Kontermutter (3) festziehen.

Anziehdrehmomente		
Spiegel (Kontermutter) an Adapter		
M10 x 1,25	Linksgewinde, 22 Nm	

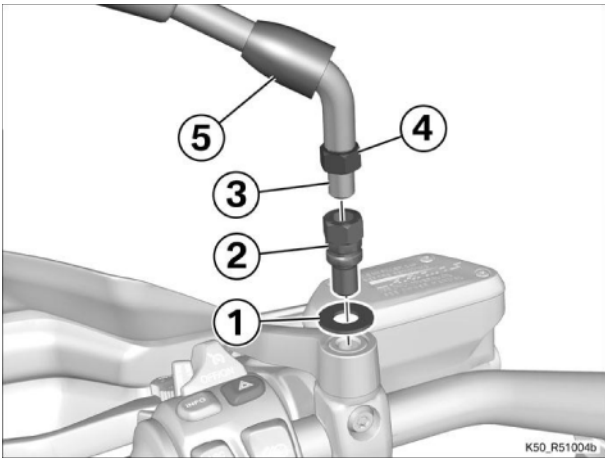

- Abdeckung (4) über Verschraubung schieben.

– mit Handschutz^{SA} (0589)

– ohne HP Frästeilepaket^{SA} (0799)

oder

– mit Handschutz^{SA} (0589)

– ohne Option 719 Frästeilepaket Storm^{SA} (0797)

oder

– mit Handschutz^{SA} (0589)

– ohne Option 719 Frästeilepaket Classic^{SA} (0796)

- Scheibe (1) einbauen.

- Linksrechts-Adapter (2) einbauen.

 Anziehdrehmomente		
Adapter an Klemmbock		
M10 x 14 - 4.8	25 Nm	

- Spiegel (3) einbauen und ausrichten.

- Kontermutter (4) festziehen.

 Anziehdrehmomente		
Spiegel (Kontermutter) an Adapter		
M10 x 1,25	Linksgewinde, 22 Nm	

- Abdeckung (5) über Verschraubung schieben.

– mit HP Frästeilepaket^{SA} (0799)

oder

– mit Option 719 Frästeilepaket Storm^{SA} (0797)

oder

– mit Option 719 Frästeilepaket Classic^{SA} (0796)

- Spiegel (2) mit Scheiben (3) ansetzen und ausrichten.

- Schraube (1) einbauen.

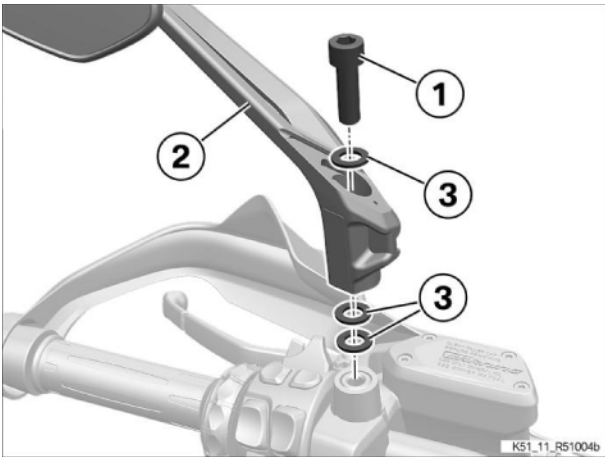

 Anziehdrehmomente		
Spiegel gefräst an Handarmatur		
M10 x 30	25 Nm	
M10 x 50	25 Nm	– mit Handschutz ^{SA} (0589)

– mit HP Frästeilepaket^{SA} (0799)

oder

– mit Option 719 Frästeilepaket Storm^{SA} (0797)

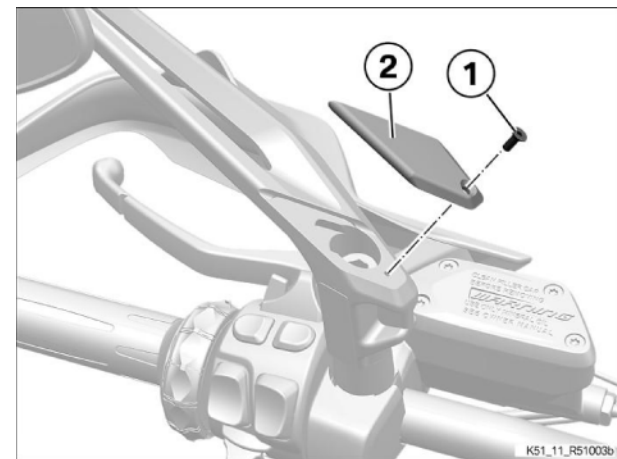

oder

– mit Option 719 Frästeilepaket Classic^{SA} (0796)

- Abdeckkappe (2) ansetzen.
- Schraube (1) einbauen.

 Anziehdrehmomente		
Abdeckkappe an Spiegel		
M3 x 4,64	1 Nm	



(-) Anschlussleitung für Schalter LED-Zusatzscheinwerfer verlegen und befestigen

WARNUNG

Behinderung des Lenkeinschlags durch unsachgemäß verlegte Kabel oder Bowdenzüge.

Beeinträchtigung der Fahrsicherheit.

- Freigängigkeit des Lenkers kontrollieren.

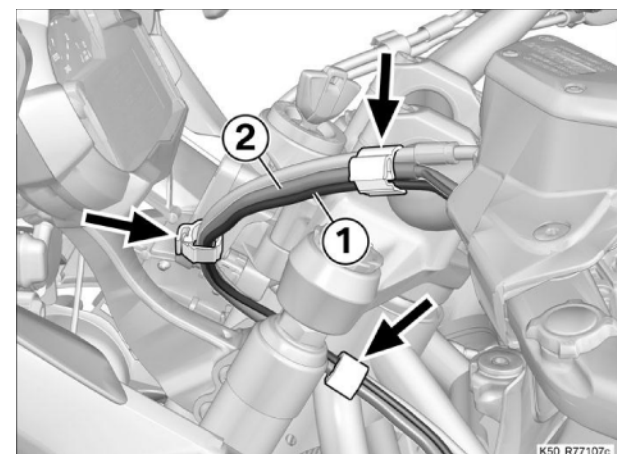

- Halter (Pfeile) öffnen.
- Anschlussleitung (1) parallel zum Kabelbaum (2) entlang nach unten verlegen.
- Anschlussleitung (1) in Halter (Pfeile) einstecken und schließen.

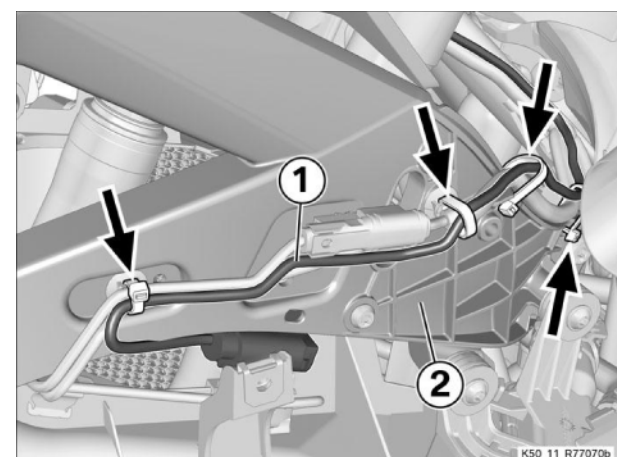

- Original Kabelbinder (Pfeile) entfernen und Anschlussleitung (1) an Fronträger (2) mit Kabelbindern (Pfeile) und ggf. zuvor gelösten Leitungen an gleicher Stelle wieder befestigen.

(-) Schutzkappe von Verbindungsstecker ausbauen

- Kabelbinder (Pfeil) ausbauen.
- Schutzkappe (1) von Verbindungsstecker (2) ausbauen.

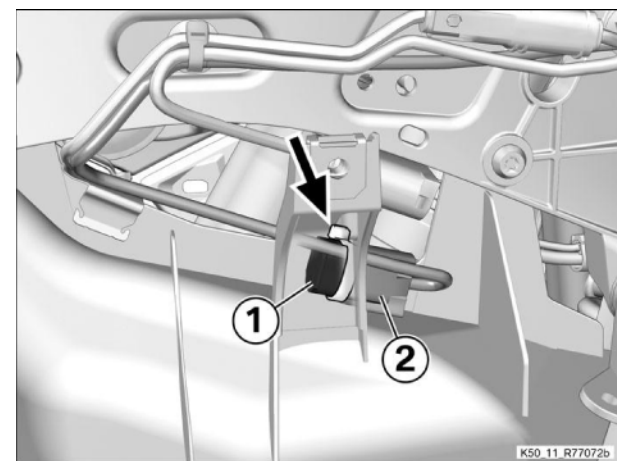

(-) Halter Kabelbinder an Frontblende einbauen

- Halter Kabelbinder (1) an Frontblende (2) einbauen.

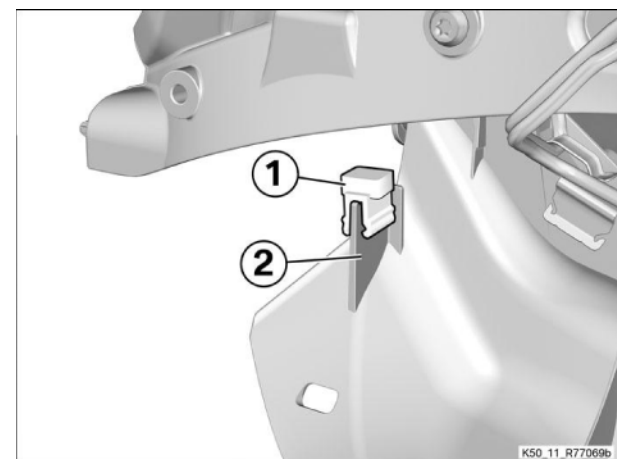

(-) Schalter für LED-Zusatzscheinwerfer und LED-Zusatzscheinwerfer anschließen

- Stecker für Anschlussleitung LED-Zusatzscheinwerfer (1) mit Stecker für LED-Zusatzscheinwerfer (2) verbinden.
- Stecker für Schalter LED-Zusatzscheinwerfer (3) mit Stecker Leitungsabzweig (4) verbinden.
- Steckverbindung (1), (2) und Anschlussleitung mit Kabelbinder (Pfeil) an Frontblende (5) befestigen.
- Steckverbindung (3), (4) und Leitungsabzweig mit Kabelbinder (Pfeil) an Fronträger (6) befestigen.
- Anschlussleitung für LED-Zusatzscheinwerfer (7) weiter nach vorn verlegen und mit Kabelbinder (Pfeil) befestigen.
- Stecker für Tagfahrlicht (8) und Kabelüberlänge mit Kabelbinder (Pfeil) an Anschlussleitung für LED-Zusatzscheinwerfer (7) befestigen.

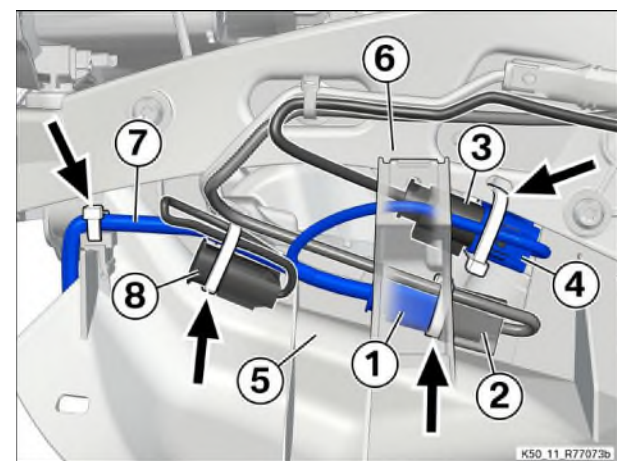

(-) Anschlussleitung an LED-Zusatzscheinwerfer anschließen und verlegen

- **Langen** Abzweig von Anschlussleitung (1) zu LED-Zusatzscheinwerfer rechts (2) führen.
- **Kurzen** Abzweig von Anschlussleitung (1) zu LED-Zusatzscheinwerfer links (3) führen.
- Stecker (4) verbinden.
- Anschlussleitung (1) mit Kabelbindern (Pfeile) an Halter (5) befestigen.

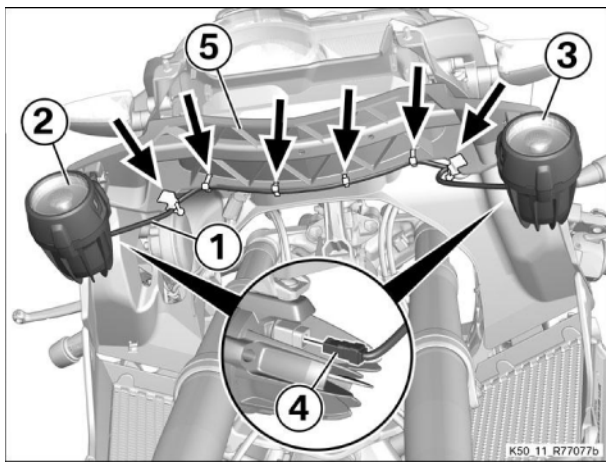

Folgearbeiten

Ansaugschnorchel links einbauen

Vorderradabdeckung Mitte einbauen

Vorderradabdeckung oben einbauen

Abdeckung für Kraftstoffbehälter links ansetzen

Abdeckung für Kraftstoffbehälter links befestigen

Seitenblende links einbauen

Abdeckung für Kraftstoffbehälter Mitte einbauen

Seitenteil links einbauen

Seitenteil rechts einbauen

Fahrersitz einbauen

Soziussitz einbauen

Batterieabdeckung ausbauen

BMW Motorrad Diagnosesystem am Fahrzeug anschließen

Software-Aktualisierung mit **ISTA/P** durchführen

BMW Motorrad Diagnosesystem vom Fahrzeug trennen

Batterieabdeckung einbauen

Einstellung von LED-Zusatzscheinwerfern prüfen

Endkontrolle der durchgeführten Arbeiten